



T.C.

ALANYA ALAADDİN KEYKUBAT ÜNİVERSİTESİ

LİSANSÜSTÜ EĞİTİM ENSTİTÜSÜ

TEMEL EĞİTİM ANABİLİM DALI

**SEMPATİK ŞİDDET FARKINDALIK ÖLÇEĞİNİN GELİŞTİRİLMESİ VE
SEMPATİK ŞİDDET FARKINDALIK EĞİTİMİ PROGRAMININ AİLELERİN
SEMPATİK ŞİDDET FARKINDALIK KAZANIMLARINA ETKİSİNİN
İNCELENMESİ**

Yüksek Lisans Tezi

Rabia GÜNDOĞMUŞ DOĞRU

**Danışman
Doç. Dr. Derya ATABEY**

**ALANYA
2025**

T.C.
ALANYA ALAADDİN KEYKUBAT ÜNİVERSİTESİ
LİSANSÜSTÜ EĞİTİM ENSTİTÜSÜ

**SEMPATİK ŞİDDET FARKINDALIK ÖLÇEĞİNİN GELİŞTİRİLMESİ VE
SEMPATİK ŞİDDET FARKINDALIK EĞİTİMİ PROGRAMININ AİLELERİN
SEMPATİK ŞİDDET FARKINDALIK KAZANIMLARINA ETKİSİNİN
İNCELENMESİ**

Yüksek Lisans Tezi

Rabia Gündoğmuş Doğru
Anabilim Dalı: Temel Eğitim Anabilim Dalı
Program Adı: Okul Öncesi Eğitimi

Danışman
Doç. Dr. Derya ATABEY

ALANYA
(2025)

ETİK İLKE VE KURALLARA UYGUNLUK BEYANNAMESİ

Bu tezin bana ait, özgün bir çalışma olduğunu; çalışmamın hazırlık, veri toplama, analiz ve bilgilerin sunumu olmak üzere tüm aşamalarında bilimsel etik ilke ve kurallara uygun davrandığımı; bu çalışma kapsamında elde edilemeyen tüm veri ve bilgiler için kaynak gösterdiğimi ve bu kaynaklara kaynakçada yer verdiğimi; bu çalışmamın Alanya Alaaddin Keykubat Üniversitesi tarafından kullanılan “bilimsel intihal tespit programıyla tarandığını ve “intihal içermediğini” beyan ederim. Herhangi bir zamanda, çalışmamla ilgili yaptığım bu beyana aykırı bir durumun saptanması durumunda, ortaya çıkacak tüm ahlaki ve hukuki sonuçlara razı olduğumu bildiririm.

Rabia GÜNDOĞMUŞ DOĞRU

TEŞEKKÜR

Yüksek lisans sürecinin bana bir ekip işi olduğunu hissettiren, zorluklarla başa çıkmaya çalışırken bu süreçte bana olan desteğini, ilgisini ve sevgisini hiçbir zaman esirgemeyen, yolumu aydınlatan, beni cesaretlendiren ve kelimelere sığdıramadığım her şey için canım danışmanım ve değerli hocam Doç. Dr. Derya ATABEY'e sonsuz teşekkürlerimi sunarım. Siz olmasaydınız bu zorlu yolu nasıl bitirirdim bilmiyorum, iyi ki varsınız.

Tez savunma sürecimde yer alarak engin bilgilerini benimle paylaşan değerli hocam Prof. Dr. Oğuz Serdar KESİCİOĞLU'na sonsuz teşekkürlerimi sunarım.

Tez savunma sürecimde yer alarak bilgi ve tecrübelerini esirgemeyen değerli hocam Dr. Öğr. Üyesi Cüneyt ÇAPRAZ'a sonsuz teşekkürlerimi sunarım.

Bu süreçte tezime önemli katkılarda bulunan ve alanındaki uzmanlığıyla sürecimi kolaylaştıran sayın hocam Doç. Dr. Duygu KOÇAK'a sonsuz teşekkürlerimi sunarım.

Araştırmama sağladıkları katkıları için değerli görüşlerinden faydalandığım tüm uzmanlara teşekkürlerimi sunarım.

Araştırmamın uygulama sürecinde bana gerekli destekleri sağlayan Can Anaokulu müdürü Sennur YAMAN'a, öğretmenlerine ve araştırmama katkı sağlayan annelere en içten teşekkürlerimi sunarım.

Tez sürecimde ve savunmamda bana ellerinden gelen tüm desteği veren, aynı yolu yürüdüğümüz arkadaşlarım Fatma GÜVERCİN, Keziban DEMİR SÖZER ve Nazlı DOĞAN'a çok teşekkür ederim.

Bu süreçte beni sürekli motive eden, gerekli yardımları benden esirgemeyen, her daim beni destekleyen sevgili kuzenlerim Hümeysra YILMAZA'a ve Eda Can AYGÜN'e çok teşekkür ederim.

Her anımda yanımda olan, varlıkları ile bana güç veren, benim için çok kıymetli olan arkadaşlarım Aslı Beyza KAÇMAZ'a, Esra DODURGA'ya ve Muhlis Burak SAĞLAN'a çok teşekkür ederim.

Bu zamanlarıma gelmemdeki en büyük destekçilerim, sevgi ve şefkatlerini bir saniye bile benden esirgemeyen, her daim benimle gurur duyan sevgili annem Meryem GÜNDOĞMUŞ'a ve sevgili babam Hasan GÜNDOĞMUŞ'a sonsuz teşekkürlerimi sunarım. Hep var olun.

Bana kardeřlięi ğreten, varlıkları ile bana her zaman g veren ve her kararında beni destekleyen deęerli aęabeylerim Tarık GNDOęMUŐ'a ve Ramazan GNDOęMUŐ'a ok teŐekkr ederim. İyi ki varsınız.

Son olarak sadece bu yolu deęil hayat yolunu birlikte yrdęm, beni vicdanı, merhameti, ilgisi ve sevgisi ile sarıp sarmalayan, zorlu yolda her daim beni sakinleŐtirip bana benden daha ok inanan deęerli eŐim Tunahan DOęRU'ya varlıęı iin sonsuz teŐekkrlerimi sunarım.



ÖZET

SEMPATİK ŞİDDET FARKINDALIK ÖLÇEĞİNİN GELİŞTİRİLMESİ VE SEMPATİK ŞİDDET FARKINDALIK EĞİTİMİ PROGRAMININ AİLELERİN SEMPATİK ŞİDDET FARKINDALIK KAZANIMLARINA ETKİSİNİN İNCELENMESİ

Rabia GÜNDOĞMUŞ DOĞRU

Temel Eğitim Anabilim Dalı

Alanya Alaaddin Keykubat Üniversitesi, Lisansüstü Eğitim Enstitüsü

Mart, 2025 (81 sayfa)

Bu çalışma, “Sempatik şiddet farkındalık ölçeğinin geliştirilmesi ve sempatik şiddet farkındalık eğitimi programının, ailelerin sempatik şiddet farkındalık kazanımlarına etkisinin incelenmesi” amacıyla gerçekleştirilmiştir.

“Sempatik Şiddet Farkındalık Ölçeği”nin geliştirilmesinde, tarama yöntemi kullanılmıştır. Ölçeğin, geçerlilik güvenirlik çalışması, Antalya ili Alanya ilçesinde bulunan, Milli Eğitim Bakanlığı’na bağlı resmi ve özel okul öncesi eğitim kurumlarına devam eden çocukların anneleri ile gerçekleştirilmiştir. Geçerlilik kapsamında, kapsam geçerliliği ve yapı geçerliliği analizleri, güvenirlik kapsamında ise Cronbach Alfa ve test tekrar test analizleri yapılmıştır. Elde edilen bulgular sonucunda; dört alt boyut ve 21 maddeden oluşan “Sempatik Şiddet Farkındalık Ölçeği”nin, annelerin sempatik şiddet farkındalık kazanımlarını belirlemede geçerli ve güvenilir bir ölçme aracı olduğu tespit edilmiştir.

“Sempatik şiddet farkındalık eğitimi programının ailelerin sempatik şiddet farkındalık kazanımlarına etkisinin incelenmesi”, ön test-son test ve kontrol gruplu deneysel desenle belirlenmiştir. Çalışma grubunu, 15 anne deney grubu, 15 anne kontrol grubu olmak üzere toplam 30 anne oluşturmuştur. Sempatik şiddet farkındalık eğitimi programının ailelerin sempatik şiddet farkındalık kazanımlarına etkisini ortaya koymak amacıyla annelere, araştırmacı tarafından hazırlanan “Sempatik Şiddet Farkındalık Eğitimi Programı” uygulanmıştır. Veriler, araştırmacı tarafından geliştirilen “Sempatik Şiddet Farkındalık Ölçeği” ile toplanmıştır. Sempatik şiddet farkındalık eğitimi programının, ailelerin sempatik şiddet farkındalık kazanımlarına etkisinin incelenmesi amacıyla; Mann Whitney U, Friedman ve Wilcoxon testi analizleri yapılmıştır. “Sempatik

Şiddet Farkındalık Eğitimi Programı'nın, annelerin sempatik şiddet farkındalık kazanımlarında etkili olduğu ve bu etkisinin kalıcı olduğu saptanmıştır.

Bu sonuçlar doğrultusunda; annelere, eğitimcilere ve araştırmacılara yönelik öneriler sunulmuştur.

Anahtar Sözcükler: Sempatik şiddet, Sempatik şiddet farkındalık ölçeği, Okul öncesi, Aile, Sempatik şiddet farkındalık eğitimi programı.



ABSTRACT

DEVELOPMENT OF SYMPATHETIC VIOLENCE AWARENESS SCALE AND INVESTIGATION OF THE EFFECT OF SYMPATHETIC VIOLENCE AWARENESS EDUCATION PROGRAM ON SYMPATHETIC VIOLENCE AWARENESS GAINS OF FAMILIES

Rabia GÜNDOĞMUŞ DOĞRU

Department of Preschool Education

Graduate School of Alanya Alaaddin Keykubat University

March, 2025

This study was conducted to develop the sympathetic violence awareness scale and to examine the effect of the sympathetic violence awareness education program on sympathetic violence awareness gains of families.

The screening method was used in the development of the “Sympathetic Violence Awareness Scale”. The validity and reliability study of the scale was conducted with mothers of children attending official and private preschool education institutions affiliated with the Ministry of National Education in Alanya district of Antalya province. Within the scope of validity; content validity and construct validity analyses, and Cronbach Alpha and test-retest analyses were conducted for reliability. As a result of the findings obtained; it was determined that the “Sympathetic Violence Awareness Scale” consisting of four sub-dimensions and 21 items is a valid and reliable measurement tool in determining mothers’ sympathetic violence awareness gains.

“Examination of the effect of sympathetic violence awareness training program on families’ sympathetic violence awareness gains” was determined with a pre-test-post-test and control group experimental design. The study group consisted of a total of 30 mothers, 15 mothers in the experimental group and 15 mothers in the control group. In order to reveal the effect of the sympathetic violence awareness training program on families’ sympathetic violence awareness gains, the “Sympathetic Violence Awareness Training Program” prepared by the researcher was applied to the mothers. Data were collected with the “Sympathetic Violence Awareness Scale” developed by the researcher. In order to examine the effect of the sympathetic violence awareness training program on families’ sympathetic violence awareness gains; Mann Whitney U, Friedman and

Wilcoxon test analyses were conducted. It has been determined that the “Sympathetic Violence Awareness Training Program” is effective in mothers’ sympathetic violence awareness gains and that this effect is permanent.

In line with these results; recommendations for mothers, educators and researchers are presented.

Keywords: Sympathetic Violence, Sympathetic Violence Awareness Scale, Preschool, Family, Sympathetic Violence Awareness Training Program



İÇİNDEKİLER

JÜRİ VE ENSTİTÜ ONAYI	i
ETİK İLKE VE KURALLARA UYGUNLUK BEYANNAMESİ	ii
TEŞEKKÜR.....	iii
ÖZET	v
ABSTRACT.....	vii
İÇİNDEKİLER	ix
TABLolar LİSTESİ.....	xii
ŞEKİLLER LİSTESİ	xiv
SİMGELER VE KISALTMALAR LİSTESİ	xv
1. GİRİŞ	1
1.1. Problem Durumu ve Araştırmanın Önemi	1
1.2. Araştırmanın Amacı	5
1.3. Araştırmanın Sayıtları	5
1.4. Araştırmanın Sınırlılıkları	5
1.5. Tanımlar	5
2. KURAMSAL ÇERÇEVE	7
2.1. Şiddetin Nedenleri ve Şiddet ile İlgili Kuramlar.....	7
2.1.1. Biyolojik temelli yaklaşım	7
2.1.2. İçgüdü temelli yaklaşım	7
2.1.3. Sosyolojik temelli yaklaşım	7
2.1.4. Psikolojik temelli yaklaşım	8
2.1.5. Psikososyal temelli yaklaşım.....	8
2.2. Şiddet Türleri	8
2.2.1. Sözel şiddet.....	9
2.2.2. Fiziksel şiddet.....	9
2.2.3. Duygusal -psikolojik şiddet.....	9
2.2.4. Cinsel şiddet	10
2.2.5. Ekonomik şiddet.....	10
2.2.6. Simgesel şiddet.....	10
2.3. Sempatik Şiddet	10
2.4. Okul Öncesinde Saldırganlık ve Şiddet	12

2.5. Konuyla İlgili Araştırmalar	14
3. YÖNTEM	18
3.1. Araştırmanın Modeli	18
3.2. Evren- Örneklem ve Çalışma Grubu.....	18
3.2.1. Geçerlik ve güvenirlik çalışması için evren ve örneklem	18
3.2.2. Deneysel çalışma grubu.....	18
3.3. Veri Toplama Araçları	18
3.3.1. Genel bilgi formu	19
3.3.2. Sempatik şiddet farkındalık ölçeği	19
3.3.3. Sempatik şiddet farkındalık eğitimi programı.....	24
3.4. Veri Toplama Süreci ve Verilerin Analizi	32
3.4.1 Geçerlik – güvenirlik çalışmalarına ilişkin veri toplama süreci.....	32
3.4.2. Deneysel çalışmaya ilişkin veri toplama süreci	33
3.4.3. Verilerin analizi	34
3.4.3.1. Geçerlik – güvenirlik çalışmalarına ilişkin verilerin analizi.....	34
3.4.3.2. Deneysel çalışmaya ilişkin verilerin analizi	34
4. BULGULAR.....	36
4.1. Geçerlik Güvenirlik Analizine İlişkin Bulgular.....	36
4.1.1. Kapsam geçerliliğine ilişkin bulgular.....	36
4.1.2. Yapı geçerliliğine ilişkin bulgular	37
4.1.2.1 Açımlayıcı faktör analizine ilişkin bulgular	37
4.1.2.2. Doğrulayıcı faktör analizine ilişkin bulgular.....	41
4.1.2.3. Güvenirlik analizine ilişkin bulgular	43
4.2. Deneysel Çalışmaya İlişkin Bulgular.....	44
4.2.1. Deney ve kontrol grubundaki annelerin ve çocuklarının demografik özelliklerine ait bulgular.....	44
4.2.2. Deneysel çalışmada ölçme aracının güvenirlik düzeyine ilişkin bulgular ..	46
4.2.3. Deneysel çalışma grubuna ilişkin dağılım ve ölçüm aracına ait tanımlayıcı bulgular.....	46
4.2.4. Sempatik şiddet farkındalık eğitimi programının ailelerin sempatik şiddet farkındalık kazanımlarına etkisine ilişkin bulgular	47
5. TARTIŞMA, SONUÇ VE ÖNERİLER	54
5.1. Tartışma	54
5.2. Sonuç.....	60

5.3. Öneriler	60
5.3.1. Arařtırmacılara yönelik öneriler.....	60
5.3.2. Eğitimcilerle yönelik öneriler.....	61
5.3.3. Ailelere yönelik öneriler.....	61
KAYNAKÇA.....	62
EKLER.....	78
EK- 1: Etik Kurul Onayı	78
EK- 2: MEB Uygulama İzin Belgesi	80
ÖZGEÇMİŞ	81



TABLULAR LİSTESİ

Tablo 4.1. KGO ve KGİ değerleri.....	37
Tablo 4.2. “Sempatik Şiddet Farkındalığı Ölçeği” madde analizi - açımlayıcı faktör analizi -güvenirlilik düzeyleri	38
Tablo 4.3. %27’lik alt ve üst gruplara göre maddelerin ayırt ediciliğine ilişkin T testi	40
Tablo 4.4. “Sempatik Şiddet Farkındalığı Ölçeği”nin maddeleri ile ölçek toplam korelasyon değerleri.....	40
Tablo 4.5. “Sempatik Şiddet Farkındalık Ölçeği” uyum değerleri	43
Tablo 4.6. Cronbach’s Alpha güvenirlik düzeyleri.....	43
Tablo 4.7. “Sempatik Şiddet Farkındalık Ölçeği” Pearson korelasyon analizi.....	44
Tablo 4.8. Deney ve kontrol grubundaki anneler ve çocuklarına ilişkin demografik özellikler	45
Tablo 4.9. “Sempatik Şiddet Farkındalık Ölçeği”nin deneysel çalışmaya ilişkin güvenirlik düzeyi	46
Tablo 4.10. Deneysel çalışma grubuna ilişkin dağılım ve ölçüm aracına ait tanımlayıcı bulgular	47
Tablo 4.11. Deney ve kontrol gruplarındaki annelerin “Sempatik Şiddet Farkındalık Ölçeği” ön test puanlarına ilişkin Mann Whitney U testi	48
Tablo 4.12. Deney ve kontrol gruplarındaki annelerin “Sempatik Şiddet Farkındalık Ölçeği” son test puanlarına ilişkin Mann Whitney U testi	48
Tablo 4.13. Deney grubundaki annelerin “Şiddete Karşı Tam Ters Tepki Gösterilmesi” alt boyutu ön, son ve kalıcılık testi puanlarına ilişkin Friedman ve Wilcoxon testi	49
Tablo 4.14. Deney grubundaki annelerin “Şiddetin Normalleştirilmesi” alt boyutu ön, son ve kalıcılık testi puanlarının karşılaştırılmasına ilişkin Friedman ve Wilcoxon testi	49
Tablo 4.15. Deney grubundaki annelerin “Şiddetin Beklendik Zarara Yol Açmaması” alt boyutu ön, son ve kalıcılık testi puanlarına ilişkin Friedman ve Wilcoxon testi	50
Tablo 4.16. Deney grubundaki annelerin “Şiddetin Beklenen Tepkiyi Görmemesi” alt boyutu ön, son ve kalıcılık testi puanlarına ilişkin Friedman testi	50

Tablo 4.17. Deney grubundaki annelerin “Sempatik Şiddet Farkındalığı Ölçeği” ön, son ve kalıcılık testi puanlarına ilişkin Friedman ve Wilcoxon testi	51
Tablo 4.18. Kontrol grubundaki annelerin “Şiddete Karşı Tam Ters Tepki Gösterilmesi” alt boyutu ön ve son test puanlarına ilişkin Wilcoxon testi ..	51
Tablo 4.19. Kontrol grubundaki annelerin “Şiddetin Normalleştirilmesi” alt boyutu ön ve son test puanlarına ilişkin Wilcoxon testi	52
Tablo 4.20. Kontrol grubundaki annelerin “Şiddetin Beklenilen Zarara Yol Açmaması” alt boyutu ön ve son test puanlarına ilişkin Wilcoxon testi	52
Tablo 4.21. Kontrol grubundaki annelerin “Şiddetin Beklenen Tepkiyi Görmemesi” alt boyutu ön ve son test puanlarına ilişkin Wilcoxon Testi	52
Tablo 4.22. Kontrol grubundaki annelerin “Sempatik Şiddet Farkındalığı Ölçeği” ön ve son test puanlarına ilişkin Wilcoxon testi	53

ŞEKİLLER LİSTESİ

- Şekil 3.1.** Ölçeğin geliştirilme süreci..... 24
- Şekil 4.1.** “Sempatik Şiddet Farkındalığı Ölçeği”ne ait yamaç grafiği 39
- Şekil 4.2.** “Sempatik Şiddet Farkındalığı Ölçeği” DFA Sonucuna Ait Path Diyagramı 41
- Şekil 4.3.** “Sempatik Şiddet Farkındalığı Ölçeği” DFA sonucuna ait T değerleri 42



KISALTMALAR

CFI	Karşılaştırmalı Uyum İndeksi
IFI	Artırmalı Uyum İndeksi
GFI	Uyum İyiliği İndeksi
AGFI	Düzeltilmiş Uyum İyiliği İndeksi
RMSEA	Yaklaşık Hataların Ortalama Karekökü
RMR	Hata Kareler Ortalamasının Karekökü
AFA	Açımlayıcı Faktör Analizi
DFA	Doğrulayıcı Faktör Analizi



1. GİRİŞ

1.1. Problem Durumu ve Araştırmanın Önemi

Tıp ve sağlık bilimleri (Almış vd., 2020; Brooks vd., 2025; Geniş vd., 2022; Lu vd., 2025; Polat ve Uğur, 2021), eğitim bilimleri (Iqbal vd., 2024; Rabo, 2022; Taşkesen ve Özpolat, 2020; Uluçay, 2018), spor bilimleri (Dere ve Türen, 2020; Gråstén ve Kokkonen, 2021; Karakaş ve Acar, 2023; Marwat vd., 2022), hukuk (Metaj-Stojanova, 2023; Öktem Songu ve Şahin Emir, 2020), ekonomi (Babych vd., 2024), medya ve iletişim bilimleri (Erdem, 2020; Özer, 2024) gibi pek çok bilim dalı tarafından ele alınan şiddet, toplumların mücadele ettiği en büyük problemlerden biridir. Şiddet ne yazık ki aile (Doğrucan ve Yıldırım, 2020; Kelleci, 2023; Al Majali ve Alsrehan, 2019), okul (Kerere vd., 2024; Varol, 2020), işyeri (Chirico vd., 2021; Karademir, 2024; Lim vd., 2022; Longmuir vd., 2025; Mujtaba ve Senathip, 2020; Paul, 2025; Yavuz vd., 2022), medya (Hasnain, 2023; Khanum vd., 2023; Öner ve Cerrahoğlu, 2023) gibi yaşamın her alanında görülmektedir. Şiddet, gerek uygulayan gerekse maruz kalan ya da tanık olan bireylerde ve toplumlarda onarılması güç ruhsal, duygusal, psikolojik, fiziksel ve ekonomik hasarlara neden olmaktadır.

Şiddet bireylerin hayatlarını kaybetmelerine (WHO, 2022), intihar etmelerine (Rivara vd., 2019), yaralanmalarına (Fitts ve Soldatic, 2024; Şantaş ve Erdoğan, 2021), çeşitli sağlık problemleri ve kişilik bozukluğu yaşamalarına, iş performanslarının azalmasına (Uğan ve Akbolat, 2023), akademik başarısızlık göstermelerine (Çalışkan Bütün vd., 2023; Obilor ve Ikechukwu, 2021), yaşam doyumlarının düşük olmasına (Bo ve Yating, 2023; Kolbaşı vd., 2023), madde bağımlısı olmalarına (Öztürk ve Özcan, 2024; Saadatmand vd., 2022), boyun eğici davranışlar göstermelerine (Dağlar vd., 2020), öfke duymalarına (Güngör ve Subaşı Harmancı, 2023), kendisini ve başkalarını suçlamalarına (Kolbaşı vd., 2023), utanç duymalarına (Parlak ve Canel, 2022) neden olurken, toplum sağlığını ise olumsuz etkilemektedir (Akarsu, 2016).

Hem bireye hem de toplumlara olumsuz etkileri olan şiddetin ne yazık ki normalleştiği görülmektedir (Mayeza vd., 2022; Meiser ve Pantumsinchai 2022; Mrug vd., 2016; Rodelli vd., 2022; Sinko vd., 2021; Storm-Mathisen, 2024). Şiddete sürekli maruz kalma sonucunda ortaya çıkan şiddete duyarsızlaşma ile bireyler, şiddete karşı daha az tepki gösterirler, şiddeti daha az olumsuz olarak değerlendirirler ve böylece şiddeti normalleştirirler. Bu durum şiddetin ciddiyetinin en aza indirilmesine yol açabilir,

bu da söz konusu eylemlere veya olaylara maruz kaldığında bireyde zevk, eğlence gibi olumlu duyguları teşvik eder (Galán Jimenez vd., 2022). Şiddet ne yazık ki sempatik olarak algılanır ve karşımıza “sempatik şiddet” kavramını çıkarır. Sempatik şiddet; uygulanan şiddete şakayla karşılık verilmesi, gülmek, eğlenmek ve keyif almak için uygulanması, şiddete karşı anlayış gösterilmesi, şiddete sempati duyulması, şaka yapmak, eğlenmek, ilgi çekmek, gözdağı vermek, kendini korumak, disiplin etmek, gelenek göreneklere bağlı kalmak, elde etmek/ işlerini kolaylaştırmak ve hakkını aramak amacıyla uygulanması, yaralanma- ölme vb. ile sonuçlanmaması, içe yönelim ve dışa yönelim problem davranışlara neden olmaması, akademik başarısızlığa yol açmaması, şiddete karşı sessiz kalınması/göz ardı edilmesi, şiddetin alttan alınması, şiddete müdahale edilmemesi ve şiddetin kabul edilmesi olarak ifade edilebilir.

Yaşamın en kritik dönemi olan okul öncesi dönemde çocukların birbirlerine karşı sıklıkla vurma, tekmeleme, itme, çimdikleme gibi fiziksel şiddet (Al ve Şahin Sak, 2023; Damanik vd., 2023; Özdemir, 2024; Rahmawati vd., 2024), alay etme, küfretme gibi psikolojik şiddet (Al ve Şahin Sak, 2023; Rahmawati vd., 2024; Temiz 2020) ve cinsel şiddet (Prioretta, 2023) türünde davranışlar sergiledikleri görülmektedir. Okul öncesi dönemde şiddetin nedenlerini araştıran çalışmalar incelendiğinde, medya kapsamında; ekran süresinin (Çınar Karasu ve Bütün Ayhan, 2024; Keikha vd., 2020; Paulus vd. 2021), çizgi filmlerin (Büyüктаşkapu Soydan vd., 2017; Güneş vd., 2020; Li, 2023; Mashal, 2024; Turgunov, 2024; Wu vd., 2023), dijital oyunların (Yavaş Çelik, 2024), YouTube videolarının (Radesky vd., 2020), reklamların (Basch vd., 2016; Dolinska ve Dudek, 2018; Liu vd., 2022; Saxena vd., 2022), animasyonların, dizilerin, tiyatroların ve aile içi şiddetin çocukların şiddet içerikli davranışlar göstermelerine neden olduğu tespit edilmiştir.

“Medyada ve ailede şiddet nasıl sempatik bir şekilde yer alıyor?” sorusunun cevabı arandığında, çizgi filmlerde sempatik şiddetin; şiddete karşı tam tersi tepki gösterilmesi, şiddetin beklenen karşılığı/tepkiyi görmemesi şiddetin beklendik zarara yol açmaması ve şiddetin normalleştirilmesi olarak yer aldığı görülmektedir (Atik ve Ebren, 2015). Çizgi filmlerde, dijital oyunlarda, YouTube videolarında, reklamlarda, animasyonlarda, dizilerde, tiyatrolarda şiddet; son derece normal, eğlenceli, komik, heyecanlı, haklı, başarılı olma ve kötü ve kötülüklerle mücadele aracı olarak yer almakta ve sanatsal yollarla güzelleştirilerek izleyiciye sunulmaktadır. Kahramanlar düşmanlarıyla şiddet kullanarak savaşır, travmalar yaşarlar fakat ölmezler aksine intikam almak için daha da saldırganlaşırlar. Hedeflerine ulaşmak için saldırgan

davranırlar. Saldırganlık kahraman için olumsuz bir şekilde sonuçlanmaz ve tam aksine ödüllendirilir. Karakterler tuhaftır. Arka planların gerçeklikle hiçbir ilgisi yoktur ve görüntü çok hızlı değişir. En iyi en güçlü olmalıdır. Gerçek dışı güçlere sahip olunması gerektiği vurgulanır. İyi ve kötü arasındaki ayrım imkânsızdır (Atabey, 2024; Atabey, 2021; Vijayalakshmi ve Laczniak, 2024). Genel olarak, bu tür videolar, diğer insanlarla birlikte gülmek yerine, onlara gülerek eğlenmeye teşvik etmektedir (Radesky vd., 2020). Seyirciler (çocuklar) bu tür davranışların kabul edilebilir veya normal olduğunu varsayarak gözlemledikleri eylemleri taklit edebilirler (Shanmugapriya ve Christopher, 2023). Televizyon reklamlarında çocuk mahremiyeti ihlal edilir (Önder Memiş, 2019). Tüm bunlar, çocuklara bilinçaltı mesajlar gönderir ve şiddeti komik bulan çocuk, şiddeti normalleştirebilir, şiddeti en iyi çözüm olarak görebilir ve amacına ulaşmak için saldırgan olmanın sorun olmadığını düşünür ve bir nedeni olduğu sürece başkalarına karşı saldırgan olmanın haklı olduğuna inanır (Susanu, 2022). Şiddet içeren videolara maruz kalındığında, şiddete duyarsızlaşma riski artmakta ve bu da saldırganlığı artırıp sosyal davranışları azaltabilmektedir (Brockmyer, 2015). Pagani vd. (2025) tarafından yapılan araştırmada, erkek çocukların okul öncesi dönemde şiddet içerikli televizyon izlemeleri, ergenliğin ortalarında proaktif ve fiziksel saldırganlıkta ve antisosyal davranışlarda artışla ilişkilendirilmiştir. Çocuklukta şiddet içeriğine erken maruz kalmanın, on yıldan fazla bir süre sonra erkek çocuklarda saldırgan ve suçlu davranış gösterme risklerine yol açtığı tespit edilmiştir. Pagani vd. (2023) tarafından yapılan başka bir araştırmada, 12 yaşındaki kız çocuklarının yaşadıkları duygusal problemlerdeki artış, sınıf katılımında, akademik başarıda ve akademik motivasyonda azalma, okul öncesi dönemde şiddet içerikli televizyon izleme ile ilişkilendirilirken, 12 yaşındaki erkek çocukların yaşadıkları duygusal problemler, dikkatsiz davranış bozukluğu ve sosyal olarak içine kapanma davranışlarındaki artış, sınıf katılımında, akademik başarıda ve akademik motivasyonda azalma okul öncesi dönemde şiddet içerikli televizyon izleme ile ilişkilendirilmiştir.

Ebeveynler çocuklarının yarı çıplak resimlerini masum bir düşünceyle sosyal medyada paylaşmaktadırlar. Çocukların gereksinimlerini dikkate almadan, sosyal medyada ilgi çekmek amacıyla bazı hareket ve davranışları tekrar tekrar yaptırmaktadırlar (Duygulu, 2019; Ferrara vd., 2024; Güngör, 2021; Doğan Keskin vd., 2023; Kopecky vd., 2020; Yüksel, 2021). Ebeveynlerin çocuklarına bedensel ceza uygulamanın yanı sıra psikolojik şiddet uyguladıkları (Koentjana vd., 2016), yemeklerini yemeleri (Daniels, 2019; Harmandar Ergül ve Işıkoğlu, 2022; Öztürk ve Türker, 2021), odalarını toplamları, daha az medya kullanmaları (Kartal ve Koyuncu Şahin, 2024; Özgörü vd., 2024) için

çocuklarını tehdit ettikleri, korkuttukları, bağırdıkları ve ceza verdikleri görülmektedir. Burada ebeveynler tarafından çocuklarına uygulanan bir şiddet söz konusuysen, ebeveynler çocuklarına uyguladıkları şiddetin farkında değildirler ve tam aksine bu tür davranışları çocuklarının daha başarılı, daha iyi, daha sağlıklı olmaları için yapmaktadırlar. Çocuklar ebeveynlerinin kendilerini disipline etmek için kullandıkları ceza uygulamalarından olumsuz etkilenmektedirler (Fatima vd., 2022; Sangsuk ve Thipchart, 2023). Disiplin yöntemi olarak cezaya maruz kalan çocuklar daha fazla problemlili davranış göstermektedirler (Akçınar ve Baydar, 2018). Erken çocukluk döneminde, çocuğun şiddete şahit olması, maruz kalması veya şiddeti uygulaması çocuğun ruhsal, duygusal ve psikolojik sorunlar yaşamasına neden olmaktadır.

Kendine güvenen, özsaygısı yüksek, evrensel değerlere sahip, çalışkan, üretken ve en önemlisi mutlu bireylerden oluşan bir toplumun var olması için insan yaşamının en önemli ve en kritik dönemi olan okul öncesi dönemden itibaren şiddeti önleyici müdahalelerde bulunmak son derece önemlidir ve bu husustan yola çıkıldığında ailelere sempatik şiddet konusunda farkındalık kazandırılmasının gerekliliği ortaya çıkmaktadır. Ebeveynlerin çocukların medya kullanımında rolü son derece önemli (Swider-Cios vd., 2023) olmasına rağmen annelerin teknoloji bağımlılığı konusunda yetersiz bilgiye sahip olduğu (Nassar vd., 2021; Waziry, 2019), çocuklarının dijital medya kullanımı ile ilgili endişeli oldukları (Agosto vd., 2024) görülmektedir. Ebeveynlerin çocuklarını sempatik şiddetten koruması, sempatik şiddet ile ilgili bilinçlendirmesi ve bu konuda çocuklarına rol model olması için, sempatik şiddetin farkında olmaları gerekmektedir. Ailelerin sempatik şiddetin nedenleri ve sonuçları ile ilgili bilgilendirilmesi, sempatik şiddet içeren davranış ve içeriklere alternatif davranış ve içerikler sunulması ve bu alternatif içeriklerin, aileleri tarafından çocuklara nasıl sunulacağına dair bilgilendirmeler yapılması önem arz etmektedir. Ailelerin sempatik şiddet farkındalık düzeylerinin artması, çocuklarının da sempatik şiddet farkındalıklarının artmasında önemli rol oynamaktadır. Tüm bu nedenlerden dolayı, ailelere yönelik sempatik şiddet farkındalık eğitimlerinin verilmesinin gerekliliği ortaya çıkmaktadır.

Çalışma kapsamındaki ölçme araçları incelendiğinde; ebeveynlerin medya aracılığı, dijital ebeveynlik, çocuk ve ebeveynlerin problemlili medya kullanımları (Domoff vd., 2019; Manap ve Durmuş, 2020; Merlo vd., 2013; Nikken ve Jansz; 2014; Şen vd., 2020) ile ilgili ölçeklerin yer aldığı görülürken, ailelerin sempatik şiddet farkındalıklarını ölçmeye yönelik bir ölçme aracına rastlanmamıştır. “Sempatik Şiddet

Farkındalık Ölçeği”nin geliştirilmesiyle ailelerin sempatik şiddetin ne kadar farkında oldukları ölçülebilmektedir.

1.2. Araştırmanın Amacı

Bu araştırma, “Sempatik şiddet farkındalık ölçeğinin geliştirilmesi ve sempatik şiddet farkındalık eğitimi programının ailelerin sempatik şiddet farkındalık kazanımlarına etkisinin incelenmesi” amacıyla gerçekleştirilmiştir.

Bu amaçla aşağıdaki sorulara cevap aranmıştır.

1. Sempatik Şiddet Farkındalık Ölçeği

- Geçerli midir?
- Güvenilir midir?

2. Sempatik şiddet farkındalığına yönelik eğitim verilen annelerin, sempatik şiddet farkındalık kazanımlarında, eğitim verilmeyen annelere göre istatistiksel olarak anlamlı bir fark var mıdır?

3. Deney grubundaki annelerin sempatik şiddet farkındalık kazanımlarında ön test- son test ve kalıcılık testi puanları arasında istatistiksel olarak anlamlı bir fark var mıdır?

1.3. Araştırmanın Sayıtları

“Sempatik Şiddet Farkındalık Ölçeği”ne anneler tarafından objektif cevaplar verildiği varsayılmıştır.

1.4. Araştırmanın Sınırlılıkları

Araştırma Antalya ili Alanya ilçesinde yer alan okul öncesi eğitim kurumlarına çocuğu devam eden annelerle sınırlıdır.

Araştırma, “Sempatik Şiddet Farkındalık Ölçeği”nin ölçtüğü puanlarla sınırlıdır.

1.5. Tanımlar

- **Şiddet:** Fiziksel güç veya baskının bilinçli olarak kullanılmasıdır. Yaralanma, ölüm, psikolojik zarar, gelişim yetersizliği veya yoksunlukla sonuçlanır veya sonuçlanma olasılığı yüksektir (WHO, 2025).
- **Sempatik şiddet:** Değişik şekillerde ortaya çıkan şiddet türlerine karşı, beklenen tepkinin verilmemesi ve beklenen zarara yol açmaması, şiddetin; normalleşmesi, uzaklaşılması gereken, istenmedik, insana yakışmayan bir uygulama olmaktan çıkıp tam aksine memnuniyet ve hoşnutluk olarak karşılanması ve bir samimiyet, eğlence, birliktelik göstergesine dönüşmesi, sevimli görünmesi, meşrulaşması,

kanıksanması ve hatta ideal bir tepki verme biçimi olarak içselleştirilmesidir (Atik ve Ebre, 2015).

- **Farkındalık:** Dikkatin isteyerek ve ön yargısızca deneyimlenen duruma yönlendirilmesidir (Çatak ve Ögel, 2010). Kişinin meydana gelen içsel ve dışsal deneyimlere kasıtlı olarak dikkatini vermesi durumudur (Baer, 2003).



2. KURAMSAL ÇERÇEVE

2.1. Şiddetin Nedenleri ve Şiddet ile İlgili Kuramlar

Şiddetin nedenlerini açıklayan birçok yaklaşım bulunmaktadır. Biyolojik, içgüdüsel, sosyolojik, psikolojik ve psikososyal temelli yaklaşımlar şiddet davranışlarını açıklamaktadır.

Bunlardan bazıları biyolojik faktörlerle açıklanırken bazıları ise fizyolojik faktörlerle açıklanmaktadır. Bazı kuramlar ise her ikisiyle birlikte açıklanmaktadır (Körük, 2021).

2.1.1. Biyolojik temelli yaklaşım

Doğuştan getirilen yapı mizaç, beyindeki nörotransmitter seviyelerinin değişkenlik göstermesi, hormonlar ve beyindeki limbik sistemin uyarılması ile açıklanmaktadır.

2.1.2. İçgüdü temelli yaklaşım

Şiddet uyarını doğuştan gelen özelliklerle açıklanmaktadır. *Etiyolojik Kuram* ve *Psikanalitik Kuram* olmak üzere iki alt kuramdan oluşmaktadır.

- *Etiyolojik Kuram*: Saldırganlık davranışlarını evrimsel bağlamda ele alınmaktadır. Bu teoriye göre insanlar ve doğadaki tüm hayvanlar ortak bir saldırganlık eğilimine sahiptirler.
- *Psikanalitik Kuram*: Saldırganlık insanın içgüdüsel doğasının bir parçası olarak açıklanmaktadır. Saldırganlık; id içgüdüleri, ego içgüdüleri, yaşam enerjisi ve yıkıcılık/ölüm enerjisi kavramları ile ele alınmaktadır.

2.1.3. Sosyolojik temelli yaklaşım

Davranışların oluşmasında onaylanma ve sosyal kabul görme isteği vardır. *Sosyal Öğrenme Kuramı*, *Sosyal Kontrol Teorisi* ve *Saygınlığı Arttırma Teorisi* kuramlarından oluşmaktadır.

- *Sosyal Öğrenme Kuramı*: Çocuklar ve ergenlerde görülen anti sosyal davranışların sebeplerini açıklamakta kullanılmaktadır. Bu kurama göre çocuklar ve ergenler tarafından çevrelerinde kendilerine yakın hissettikleri kişileri gözlemlenmekte ve model alınmaktadır.
- *Sosyal Kontrol Teorisi*: Olumsuz davranışların kaynaklarına değil, tam aksine olumlu davranışların ne şekilde oluşturulabileceğine odaklanılmaktadır.

- *Saygınlığı Arttırma Teorisi:* Bireylerin davranışlarını açıklarken kişilerin saygı ve itibar görebilmek için kişiliklerini oluştururken hangi değerlere daha fazla önem verdikleri ele alınmaktadır.

2.1.4. Psikolojik temelli yaklaşım

Davranışlarda, kişinin benliği ve stres düzeyindeki olumsuz duyguları ile baş edebilmek için sergilediği davranışlara odaklanılmaktadır. *Kendine Zarar Verme Kuramı*, *Gerilimi Azaltma Teorisi* ve *Engellenme Kuramlarından* oluşmaktadır.

- *Kendine Zarar Verme Kuramı:* Bu kuramda, ergenlerin sürekli alacakları olumsuz yorumlara karşı düşen benlik saygıları ve özgüvenlerine karşılık şiddete başvurabilecekleri savunulmaktadır.
- *Gerilimi Azaltma Teorisi:* Şiddet ve saldırganlığın anlatılmasından çok madde ve alkol kullanımı açıklanmaktadır. Bu görüşe göre alkol ve madde, gerginliği azaltmak ve stresle başa çıkmak için kullanılmaktadır.
- *Engellenme Kuramı:* Temeli psikanalitik kurama dayanmaktadır. Saldırganlık ve şiddetin içgüdüsel olmadığı, engellenme duygusundan dolayı ortaya çıktığı savunulmaktadır.

2.1.5. Psikososyal temelli yaklaşım

Bireysel, çevresel ve davranışsal etkenlerin etkileşimi ile şiddet davranışlarını açıklayan kuramdır. *Problem Davranış Kuramı* ve *Ekolojik Sistem Kuramlarından* oluşan bir yaklaşımdır.

- *Problem Davranış Kuramı:* Saldırganlık ve şiddet kavramlarını en kapsamlı şekilde açıklayan kuramdır. Bu kuramda davranışların ortaya çıkışı, kişilik sistemi, algılanan çevre ve davranış sistemi olarak ele alınmaktadır.
- *Ekolojik Sistem Kuramı:* Birey içerisinde bulunduğu sisteme göre açıklanmaktadır. Sosyal çevre, mikro katmandan makro katmana doğru ilerlemektedir. Bu katmanlar bireyin saldırganlık eğilimi ve şiddet davranışları üzerinde etkili olmaktadır.

2.2. Şiddet Türleri

Şiddet uygulanma şekli olarak birçok yönden ele alınmaktadır. Şiddet uygulanış biçimlerine göre; sözel, fiziksel, duygusal-psikolojik, cinsel, ekonomik, simgesel şiddet olarak tanımlanmaktadır.

2.2.1. Sözel şiddet

Bireyin karşısındaki kişiye kötü sözler söylemesi, kırıcı ifadeler ve aşağılayıcı ithamlarda bulunması, hakaret ve alay etmesi, doğru olmayan sözler yayması, rencide etmesi, benliğini olumsuz yönde etkileyici şekilde konuşması olarak tanımlanabilir (Alhomoud, 2025, Bahjatunnufuz vd., 2024, Kahharova, 2024, Pritz ve Chou, 2025).

Sözel şiddete, en sık duygusal şiddet ile birlikte rastlanmaktadır. Sözel şiddet; karşıdaki kişinin değer verdiği konulara olan güvenini sarsma, söz ve hareketleri ile korkutma, sindirme, cezalandırma aracı şeklinde de görülmektedir (Polat, 2016). Sözel şiddet ile birlikte duygusal şiddete maruz kalan bireylerde; utanma, daha fazla şiddete maruz kalma korkusu yaşama, depresyona girme, kaygılanma, uyku düzeninde bozulma, iştah kaybı, sağlık ile ilgili problemler yaşama gibi sorunlar görülebilmektedir (Zara Page ve İnce, 2008).

2.2.2. Fiziksel şiddet

Bedenin, tekmeleme, yumruklama, bir şey fırlatma, vurma gibi nedenler sonucu zarar görmesidir. Fiziksel şiddet sarsma, çimdikleme, rahatsızlık verecek pozisyonda durmaya zorlama, kulak çekme ve sivri cisim batırma gibi davranışları içermektedir. Fiziksel şiddet uygulayan kişiler kendilerini daha güçlü hissetmekte, bundan haz duymakta veya mağdurun şiddeti hak ettiğini düşünmektedirler (Çubukçu ve Dönmez, 2012). Kasıtlı güç kullanımı sonrası fiziksel şiddete uğrayan bireyler geçici ya da kalıcı, kısa veya uzun süreli sağlık problemleri yaşamaktadırlar. Fiziksel şiddet kimi zaman ölümle sonuçlanabilmektedir (Dunlap vd., 2009; Ferrara vd., 2019; Rengifo, 2025; Kahharova, 2024).

2.2.3. Duygusal -psikolojik şiddet

Duygusal ve psikolojik şiddet herhangi bir fiziksel görünüme sahip olmaması ve diğer şiddet türleri ile beraber kullanılması nedeniyle diğer şiddet türlerinden ayrılmaktadır (Barındık, 2021). Gündelik hayatta çok sık rastlanan bir şiddet türüdür. Kadınlarda, yaşlılarda, gençlerde ve çocuklarda psikolojik hasara ve büyük yıkıma yol açmaktadır (Polat, 2016).

Bireylere kendilerini yetersiz hissettiren ve yaşamlarını olumsuz yönde etkileyen, aşağılamak, azarlamak, küfretmek, tehdit etmek, sindirmek, eleştirmek, dışlamak, cesaretini kırmak, ilgisiz davranmak, korkutmak ve bilgiye erişimini engellemek gibi

davranışları içeren duygusal şiddet, bireylerin ruh sağlığını olumsuz etkilemektedir (Chirico vd., 2021; Feldman vd., 2009; Ferrara vd., 2019).

2.2.4. Cinsel şiddet

Cinsel şiddet, herhangi bir ortamda, mağdurla ilişkisi ne olursa olsun, bir kişinin cinselliğine yönelik zorlama kullanılarak yapılan herhangi bir cinsel eylem ya da cinsel eylem elde etme girişimidir (WHO, 2025). Çoğunlukla diğer şiddet türleri ile ortaya çıkmakta ve çeşitlilik göstermektedir. Yaygın bir problem olarak yer alan cinsel şiddet, fiziksel istismarın yanında, dokunmak, cinsel içerikli film izletmek, cinsel sözel saldırıyı içermektedir. Çocukken cinsel şiddette maruz kalan bireyler, yaşamlarının ilerleyen yıllarında ağır travmalar yaşamaktadırlar (Uzun Yolcu ve Arabacı, 2024; Gürhan vd., 2020).

2.2.5. Ekonomik şiddet

Bir kişinin, karşısındaki bireyin ekonomik bağımsızlığını ve kendi kendine yetme potansiyelini tehdit etmesidir. Bireye ait ekonomik kaynaklara el koyma, kullanma ve bireyin ekonomik durumunu kontrol etme, bireyin işine müdahale etme, paraya erişimini kısıtlama ve mali bilgilere erişimini engelleme gibi kontrol taktiklerinin yanı sıra para çalmak, çalışmayı reddetmek ve eşleri adına borçlanmak gibi istismar edici davranışları içermektedir (Adams vd., 2015, Adu, 2022, van Loon-Dijkers vd., 2025). Ekonomik şiddet, kişinin iş motivasyonunun düşmesi, iş kaybı yaşaması, ihtiyaçların ihmal edilmesi şeklinde sonuçlanabilmektedir (İnci, 2019).

2.2.6. Simgesel şiddet

Bireyin karşı tarafı korkutup sindirmek için beden dili ve yüz mimikleri ile uyguladığı şiddet türüdür. Bir diğer adı sembolik şiddet olan simgesel şiddete günlük yaşamın her alanında rastlanmaktadır (Bhowmik, 2025; Yılmaz, 2020).

Simgesel şiddet, sosyalleşme sürecinde güçsüz kişilerin kendilerinden daha güçlü olanlara tabi olmasına neden olmaktadır (Reyes Reineso vd., 2024). Bireyler çevrelerindeki güç dengesizliklerinden faydalanmakta ve bu davranışı alışkanlık haline getirmektedirler (Yener, 2023). Simgesel şiddete maruz kalan kişilerin, şiddeti normalleştirdiği ve saldırgan davranışlarda bulunduğu görülmektedir (Tosun, 2021).

2.3. Sempatik Şiddet

Kökene Fransızcaya dayanan sempatik kelimesi TDK'ye göre "Çok hoş, hoşça giden ve sıcakkanlı" şeklinde tanımlanmaktadır (Türk Dil Kurumu, 2024). Bir diğer

tanıma göre ise sempatik “Kişide yakınlaşma duygusu uyandıran, cana yakın, sevimli” şeklinde ifade edilmektedir (Oxford Languages, 2024).

Sempatik şiddet, görünüşte karşı tarafa fiziksel, psikolojik ya da duygusal herhangi bir zarar vermeden tam aksine hoşça giden, eğlendiren, memnuniyet uyandıran olarak nitelendirilmektedir (Atik ve E布伦, 2015). Atik ve E布伦 (2015) tarafından sempatik şiddet 4 başlıkta ele alınmıştır.

- Şiddete karşı tam tersi tepki gösterilmesi
- Şiddetin beklenen karşılığı /tepkii görmemesi
- Şiddetin beklendik zarara yol açmaması
- Şiddetin normalleştirilmesi

Şiddet içeren sevginin normal görülmesi, şiddetin önemsenmemesi, şiddet içermeyen bir ilişkide kişinin kendini görememesi (Korkmaz ve Andersson, 2025; Küçük Durur, 2022), şiddetin hak edildiğinin düşünülmesi, saldırgan kişilerin nedensiz yere saldırmayacağını savunulması, belli şartlar altında kabul edilebilir hatta gerekli olduğuna inanılması ve şiddetin bir ihtiyaç olarak görülmesi (Duğan, 2024;, 2020), şiddet aracılığıyla insanların inanç ve tutumlarının manipüle edilmesi, bireylere beklentilerinin gerçekleşeceği ümidi verilerek farkında olmadan şiddete maruz kalmaları (Lesutis, 2024; Recuero, 2024), saygı görmek, bir başkasına verilen saygıyı azaltmaya çalışmak veya kendisine duyulan saygıyı kaybetmemek için şiddetin her türlü kullanımını ve bu durumlara göz yumulması ya da bu durumların görmezden gelinmesi (Tutenges ve Sandberg, 2023), şiddetin sadece fiziksel şiddet olarak algılanması ve bu şiddet türüne tepki verilmesi gerektiğinin düşünülmesi, diğer şiddet türlerinde ise tepkisiz kalınması, tehdit gibi durumlarda susmak zorunda hissedilmesi (Atik ve E布伦, 2015; Saral, 2023; Özer, 2024) sempatik şiddetin yansımalarıdır.

Özellikle kitle iletişim araçları yoluyla sempatik şiddet meşrulaşmaktadır. Eğlence amaçlı tasarlanan filmlerde, çizgi filmlerde, dizilerde, dijital oyunlarda ve sinemada şiddet; kullanılan sesler, efektler, jest ve mimikler, dil ve söylem biçimleri ile normalleştirilmektedir (Borrego Ruiz ve Borrego, 2025). Haberlerde sık sık sunulan şiddet, toplumda, şiddetin yeniden üretilmesi ve görmezden gelinmesi şeklinde etkilere neden olmaktadır (Benli, 2018).

Şiddetin sempatik olarak algılanması ve normalleşmesi şiddete karşı toplumu duyarsızlaştırmaktadır (Alp ve Turan, 2019; AlHazza vd., 2023; Akel vd., 2022). Duyarsızlaşma, bir uyarana karşı bilişsel, duygusal veya davranışsal tepkilerin azalması anlamına gelir ve günlük yaşamda sıklıkla karşılaşılan otomatik ve bilinçsiz bir olgudur

(Brockmyer, 2022). Şiddetin özellikle bireyin yakınları tarafından gerçekleştiriliyor olması, kişinin şiddete karşı duyarsızlaşmasına neden olmaktadır (Gaylord Harden vd., 2017; Huesmann vd., 2021). Şiddete karşı duyarsızlaşma ise toplumun temel yapısı olan yardım etme, paylaşma, bağış yapma ve iş birliği gibi prososyal davranışlarda azalmaya (Yang vd., 2024) ve özellikle erken yaşlarda şiddete maruz kalmak ya da tanık olmak ilerleyen yaşlarda suç teşkil eden şiddet eylemlerine neden olmaktadır.

2.4. Okul Öncesinde Saldırganlık ve Şiddet

Çocuklar, davranışlarının çoğunu başkalarını gözlemleyerek öğrenirler (Bandura, 1969). Bandura ve Walter (1963), öğrenme için gözlem yapmanın önemini vurgulamışlardır. Bandura'nın gözlem yoluyla öğrenmeyi açıkladığı "Sosyal bilişsel kuramı"nda üç deney gerçekleştirilmiştir.

Birinci deneyde, bir model ve bir çocuk birlikte odaya alınırlar. Çocuk ve model masanın iki ucuna otururlar. Çocuğun elinde bir oyuncak vardır. Model çocuğun oyuncuğuna benzeyen bir oyuncakla oynar. Bir başka odada bir diğer çocuk ve model odada yerlerini alırlar. Model elindeki bebekle oynarken saldırgan davranışlar gösterir. Başka bir odada ise model yoktur ve çocuk odada yalnız başına oynar. Çocukların davranışlarının gözlemlenmesi için çocuklar, modelin daha önce oynadığı oyuncuğun olduğu bir odaya alınırlar. Daha önce modelin saldırgan bir şekilde oyuncakla oynadığını gözlemleyen çocuğun, oyuncakla saldırgan bir şekilde oynadığı gözlemlenmiştir.

İkinci deneyde, çocuklara gerçek yaşamdaki insanlar, bir film ve çizgi film izletilir. Gerçek yaşamdaki insanlar saldırgan bir şekilde bebekle oynamaktadırlar. Filmde ve çizgi filmde de saldırgan bir şekilde bebeklerle oynanmaktadır. Bu bebek, çocuklara verilir ve çocukların davranışları gözlemlenir. Film izleyen çocukların, gerçek yaşamdaki insanları izleyenlere göre bebekle daha saldırgan oynadığı, görülürken, en saldırgan şekilde oynayanların çizgi filmi izleyen çocuklar olduğu tespit edilmiştir.

Üçüncü deneyde ise içi hava ile şişirilmiş bir oyuncak ayıya vurulmakta, tekme atılmakta ve üstüne oturulmaktadır. Çocuklar üç gruba ayrılır ve her gruba bu film 5 dakika izletilir. Birinci gruptaki çocuklar filmi izledikten sonra bir yetişkin içeri girer ve "Sen çok güçlüsün, şampiyonsun" diyerek sözel ödül verir. İkinci grupta bulunan çocuklar filmi izledikten sonra bir yetişkin içeri girer ve "aynı şeyi tekrar yaparsan bende seni döverim" şeklinde sözel ceza verir. Üçüncü grupta bulunan çocuklar filmi izledikten sonra bir yetişkin içeri girer ve tepki göstermez. Aşağıda yer alan sorulara cevap aramak için çocuklar filmdeki oyuncak ayının ve çiftlik hayvanlarının olduğu bir odaya alınır.

- Çocuklar saldırgan davranışları, modeli gözlemleyerek öğrenebilirler mi?
- Modelin ödüllendirilmesi ya da cezalandırılması davranışın yapılma sıklığını etkilemekte midir?

Gözlemler sonucunda, ikinci grupta yer alan çocukların daha az saldırgan davrandıkları, çocukların davranışları taklit etme sıklığının ödül ya da ceza alma durumuna göre değiştiği saptanmıştır. Çocuklara filmle ilgili bazı sorular sorulur. Çocuklar filmdeki vurma, tekme atma, üzerine oturma gibi şiddet davranışlarını hatırladıklarında, onlara meyve suyu gibi ödüller verilir. Bu durumun sonucunda çocukların öğrendikleri davranışları yapma sıklığı artmaktadır. Bandura tarafından bu durum, davranışın öğrenilmesi için pekiştirece gerek olmadığı, pekiştirecin öğrenilen davranışın eyleme geçmesinde etkili olduğu açıklanmıştır.

Bandura'nın yaptığı deneyler sonrasında, çocukların saldırgan davranışları gözlemleyerek öğrendikleri, şiddeti en fazla çizgi filmler aracılığıyla öğrendikleri ve şiddet eğilimi ödülle karşılık bulduğunda eyleme dönüştüğü, bu sonuçlara bakılarak çocukların yetişkinleri taklit ederek öğrendikleri ve medyanın çocukların şiddet içerikli davranışlarında son derece etkili olduğu görülmektedir.

Gerek aile gerekse medya tarafından şiddet sempatikleştiriliyorsa yani şiddet sevimli, hoş, cana yakın, uygulanabilir, haklı gösteriliyorsa çocukların şiddetin tanığı, mağduru ya da uygulayıcı olması kaçınılmazdır. Özellikle, dijitalleşmenin hızla arttığı günümüzde, medyada şiddetin sevimli, haklı, hoş, hızlı, eğlenceli olarak yer alması, çocukların gelişimi açısından son derece risk içermektedir.

Çocuklar medyada şiddete aktif ya da pasif olarak maruz kaldıklarında dört temel riskle karşı karşıya kalmaktadırlar (Donnerstein vd., 1994).

- Saldırganlığa yönlendirme: Saldırganlık seviyesinde artış, şiddete eğilimde artış ve huysuzluk.
- Mağduriyet korkusu: Dünyayı daha korkulacak bir ortam olarak algılama ve kendini korumaya yönelik tedbirler alma.
- Duyarsızlaştırma: Şiddet olaylarına ve şiddet mağdurlarına karşı duyarsızlaşma.
- İştah etkisi: Daha fazla şiddet içerikli materyale ulaşma ve izleme isteği.

Şiddetin çocukların üzerindeki olumsuz etkileri pek çok araştırma tarafından ortaya konmuştur. Çocukların mutlu, kendine güvenen, başarılı, öz güveni yüksek bireyler olmaları için şiddet özellikle sempatik şiddet konusunda başta aileler olmak üzere, eğitimciler ve medyaya büyük görev ve sorumluluklar düşmektedir.

2.5. Konuyla İlgili Arařtırmalar

Atabey (2024) tarafından gerekleřtirilen arařtırmada, cinsellik ve sempatik řiddet ieren dijital oyunlar incelenmiřtir. Arařtırma sonucunda; cinsellik ieren dijital oyunlarda; belirgin vücut hatları, dokunma (cinsel olarak), flört etme, öpüřme (cinsel olarak), sarılma (cinsel olarak), yanlış tutum (kıskanma, sinirlenme, ağlama, üzüleme, dalga geeme vb.), yařına uygun olmayan (yetiřkinlere özel) bakım yapma, yařına uygun olmayan kıyafetler giyme saptanmıřtır. Sempatik řiddet ieren dijital oyunlarda ise acı-ağrı vb., ateř etme- öldürme, boğuşma- kavga etme, arpma, kilitleme- hapsetme, kovalama- korkutma, öldürme, vurma, yıkma- kırma- paralama-zarar verme tespit edilmiřtir.

Ekinci (2024) tarafından gerekleřtirilen arařtırmada, ocuk kanallarında yayınlanan izgi filmlerde yer alan řiddet ierikleri belirlenmiřtir. Bu amala yirmi dört izgi film incelenmiřtir. Analiz edilen izgi filmlerin metinlerinde en fazla sözel řiddet olmak üzere fiziksel ve psikolojik řiddet ögelerine de rastlanmıřtır. izgi filmlerin görsellerinde ise en fazla psikolojik řiddet ögeleri tespit edilmiřtir.

Temiz ve Güldağ (2024) tarafından gerekleřtirilen arařtırmada, okul öncesi dönemde ocuđu olan annelerin ocuđa yönelik řiddete duyarlılıkları bazı deđiřkenler aısından incelenmiřtir. Arařtırma sonucunda; annelerin ocuđa yönelik řiddete duyarlılık düzeylerinin yüksek olduđu, ocuđa yönelik řiddete duyarlılıklarını etkileyen en önemli faktörün aile yapısı olduđu, annelerin ocuđa yönelik řiddete duyarlılıklarının alıřma durumlarına ve ocuk sayılarına göre farklılık gösterdiđi ancak ele alınan diđer deđiřkenler aısından herhangi bir farklılıđın görülmediđi saptanmıřtır.

Ercen vd. (2022) tarafından gerekleřtirilen arařtırmada, izgi filmlerdeki kız ve erkek karakterlerin řiddet ve saldırganlık eđilimleri incelenmiřtir. izgi filmlerde erkek karakterlerin uyguladıđı 649 řiddet unsuru, maruz kaldıđı 748 řiddet ögesi tespit edilmiřtir. %53 oranıyla en fazla sözel řiddete, %20 oranıyla en az duygusal řiddete maruz kaldıkları sonucuna varılmıřtır. Aynı durum kız karakterler iin incelendiđinde; kız karakterlerin uyguladıđı 200 řiddet unsuru, maruz kaldıđı 256 řiddet ögesi görülmüřtür. Kız karakterlerin %46 oranıyla en fazla sözel řiddete, %24 oranıyla en az duygusal řiddete maruz kaldıkları tespit edilmiřtir.

Atabey (2021) tarafından gerekleřtirilen arařtırmada; izgi filmler okul öncesi öđretmen adaylarının bakıř aısından deđerlendirilmiřtir. Arařtırma sonucunda, deđerlendirilen izgi filmlerin başkahramanın olumlu ve olumsuz özellikleri, diđer kahramanların olumlu ve olumsuz özellikleri, izgi filmlerin ocuklar üzerindeki olumlu

ve olumsuz etkileri, subliminal mesajlar, öğretmen adaylarının analiz yaptıkları çizgi filmlere ilişkin görüşleri ve önerileri belirlenmiştir.

Atu ve Anşi (2020) tarafından gerçekleştirilen araştırmada, “Tom ve Jerry” çizgi filminin çocukların davranışlarına olan etkisi incelenmiştir. Araştırmanın sonucunda; “Tom ve Jerry” çizgi filminin içeriğinin çocukların davranışlarını olumsuz yönde etkilediği ancak çocuklara eğitici olarak faydalı içerikler de sunduğu tespit edilmiştir.

Açıkgöz ve Yalman (2018) tarafından gerçekleştirilen araştırmada, dijital oyunların içine yerleştirilen dil, ırk, toplumsal cinsiyet, cinsellik ve şiddet öğeleri incelenmiş, çocukların algılarını etkileyebilmek için bu öğelerin miktarının ve düzeyinin ölçülmesi amaçlanmıştır. Araştırmanın sonucunda; dijital oyunların içerdiği ayrımcılık, şiddet, cinsellik gibi olumsuz öğeleri normalleştirerek çocukların bilinçaltına olumsuz mesajlar gönderdiği tespit edilmiştir. Ayrıca çocukların kurgusal durumlar ile gerçek yaşam arasındaki ayrımı yapamadıkları ve bazı olumsuz durumları gerçek hayatta yaşamlarına taşıdıkları sonucuna ulaşılmıştır.

Bapoğlu Dümenci vd. (2019) tarafından gerçekleştirilen araştırmada, popüler animasyon çizgi filmlerinin okul öncesi dönem çocuklarının resimleri üzerindeki etkisi incelenmiştir. 130 çocuk resminden elde edilen bulgulara göre; çocukların, animasyon filmlerinde yer alan basmakalıp durumlara odaklandıkları ve bu basmakalıp durumların resimlerini çizdikleri tespit edilmiştir. Toplamda analiz edilen 130 çocuk resminde; 42 doğaüstü olaylar, 16 şiddet, 7 cinsellik, 6 duygusallık ve 5 ölüm içerikli basmakalıp çizimlere rastlanmıştır. Ayrıca çocuklara animasyon filmlerinin izlenmesinin ardından akıllarında en çok kalan sahne sorulduğunda, çocukların sözel olarak verdikleri ifadelerde; doğaüstü kavramların, şiddetin, cinselliğin, duygusal kavramların ve ölüm tabirlerinin bulunduğu tespit edilmiştir.

Cebeci ve Demir (2018) tarafından gerçekleştirilen araştırmada, yerli ve yabancı çizgi filmlerin 4-6 yaş aralığındaki toplam 30 çocuk üzerindeki etkisi belirlenmeye çalışılmıştır. Çocukların kendi değerlerini yansıtan çizgi filmleri daha fazla beğendikleri, sevimli, sempatik, güçlü ve komik karakterleri benimsedikleri, sevimli ve komik davranan kötü karakterlerin kötülüklerini fark edemedikleri görülmüştür.

Ünal ve Yıldız (2018) tarafından gerçekleştirilen araştırmada, teknolojiden kaynaklanan risk ve tehditlerin ortaöğretim seviyesindeki çocuklar üzerindeki etkileri incelenmiştir. Araştırma sonucunda, çocukların mahremiyetinin ve kişisel bilgilerinin sızdırılabildiği, ayrıca çocukların şiddet içeriklerine, zorbalığa ve pornografik içeriklere maruz bırakıldığı tespit edilmiştir.

Pedro vd. (2017) tarafından gerçekleştirilen arařtırmada; “ACT - Güvenli Çocuklar Yetiřtirme Programı”nın farklı sosyoekonomik düzeylerde etkisi incelenmiřtir. Arařtırma sonucunda; programın annelerin ebeveynlik uygulamalarını ve davranıřlarını iyileřtirmede etkili olduđu saptanmıřtır.

Atik ve Ebre (2015) tarafından gerçekleştirilen arařtırmada, TRT Çocuk kanalında yayınlanan çizgi filmlerde yer alan řiddet içeriklerinin sempatik řiddet tanımlamasına girip girmediđi belirlenmeye çalışılmıřtır. Bu amaçla TRT Çocuk kanalında bir haftalık yayın akıřı içerisinde toplam 28 çizgi film, içerik analizi yöntemi kullanılarak deđerlendirilmiřtir. Arařtırma sonucunda, sempatik řiddet ile ilgili bulgular tespit edilmiřtir.

Milani ve diđerleri (2015) tarafından gerçekleştirilen arařtırmada, řiddet içerikli video oyunlarına maruz kalma ile çocuklardaki saldırganlık davranıřları arasındaki iliřki incelenmiřtir. Kuzey İtalya'daki ilkokul ve ortaokullara devam eden 7 ile 14 yař arasındaki 346 çocukla gerçekleştirilen arařtırmada sonucunda, řiddet içerikli oyunları oynayan çocukların saldırganlık düzeylerinin daha yüksek olduđu tespit edilmiřtir.

Nwabueze ve Okonkwo (2015) tarafından gerçekleştirilen arařtırmada, “Ben 10” filmlerinin çocuklar üzerindeki etkileri incelenmiřtir. Arařtırma sonucunda; çocukların genel olarak çizgi filmlere maruz kalma sıklıđı ile sosyal davranıřları arasında önemli bir iliřki olduđu görülmüřtür. Ayrıca çizgi filmlerin çocuklar üzerindeki etkisinin, çocukların maruz kaldıđı çizgi film türüne bađlı olarak olumlu veya olumsuz olabileceđi de belirtilmiřtir.

Özdemir ve Ramazan (2012) tarafından gerçekleştirilen arařtırmada, çizgi filmlerin çocuklar üzerindeki etkilerinin belirlenmesi için annelerin görüşleri alınmıřtır. Arařtırma sonucunda; ilköđretime giden çocukların çizgi filmlerdeki hayali kahraman, mekân ya da olayların gerçek olduđuna daha çok inandıđı, çizgi filmlerin çocukların tercihlerini etkilediđi ve okul öncesi ve ilköđretim çocuklarının farklı oranlarda çizgi filmlerin konusu ile ilgili davranıřlar sergiledikleri, çizgi filmlerle ilgili taleplerde buldukları, çizgi filmler ile ilgili konuřtukları ve sorular sordukları tespit edilmiřtir.

Luther ve Legg (2010) tarafından gerçekleştirilen arařtırmada, çizgi filmlerdeki sosyal ve fiziksel saldırganlık davranıřlarının cinsiyetler üzerindeki betimlemeleri incelenmiřtir. Arařtırma sonucunda, fiziksel saldırganlık içeren davranıřların erkek karakterler tarafından daha fazla uygulandıđı, sosyal saldırganlık içeren davranıřların ise kadın karakterler tarafından daha fazla uygulandıđı tespit edilmiřtir. Fiziksel ve sosyal

saldırganlık davranışlarında bulunan çizgi film karakterlerinin, yetişkin karakterlerden daha fazla çocuk ve genç karakterler olduğu sonucuna varılmıştır.



3. YÖNTEM

3.1. Araştırmanın Modeli

“Sempatik Şiddet Farkındalık Ölçeğinin Geliştirilmesi ve Sempatik Şiddet Farkındalık Eğitimi Programının Ailelerin Sempatik Şiddet Farkındalık Kazanımlarına Etkisinin İncelenmesi” amacıyla gerçekleştirilen bu çalışmada deneysel desen kullanılmıştır (Büyüköztürk vd., 2020).

3.2. Evren- Örneklem ve Çalışma Grubu

3.2.1. Geçerlik ve güvenirlik çalışması için evren ve örneklem

Araştırmanın evrenini 2023-2024 eğitim- öğretim yılında, Antalya ilinde bulunan, Milli Eğitim Bakanlığı’na bağlı resmi ve özel okul öncesi eğitim kurumlarına devam eden çocukların aileleri oluşturmaktadır.

Araştırmanın örneklemini 2023-2024 eğitim öğretim yılında Antalya ili Alanya ilçesinde bulunan, Milli Eğitim Bakanlığı’na bağlı tesadüfî olarak belirlenen resmi ve özel okul öncesi eğitim kurumlarına devam eden çocukların aileleri oluşturmaktadır.

Geçerlik ve güvenirlik çalışmaları kapsamında, AFA 250 anne, DFA ise 862 anne ile gerçekleştirilmiştir.

3.2.2. Deneysel çalışma grubu

Araştırmanın çalışma grubunun belirlenmesi için öncelikle 2023-2024 eğitim öğretim yılında Antalya ili Alanya ilçesinde bulunan ve bünyesinde iki ve daha fazla anasınıfı olan Milli Eğitim Bakanlığı’na bağlı resmi ve özel okul öncesi eğitim kurumları tespit edilmiştir. İçlerinden kolay ulaşılabilir örneklem yöntemiyle seçilen bir okul Sempatik Şiddet Farkındalık Eğitimi Programı’nın uygulanması için belirlenmiştir.

Belirlenen bu okulda, çocuğu okul öncesi eğitim alan annelerden, tesadüfî örnekleme yoluyla 15 anne deney grubuna, 15 anne kontrol grubuna atanmıştır. Böylece 30 anne araştırmanın çalışma grubunu oluşturmuştur.

3.3. Veri Toplama Araçları

Deneysel çalışmada yer alan çocuklar ve aileleri ile ilgili bilgileri toplamak amacıyla, “Genel Bilgi Formu”, ailelerin sempatik şiddet farkındalıklarını ölçmek amacıyla araştırmacı tarafından geliştirilen “Sempatik Şiddet Farkındalık Ölçeği” kullanılmıştır. Ailelerin sempatik şiddet farkındalık kazanımlarına, verilen eğitimin

etkisinin belirlenmesi amacıyla ise “Sempatik Şiddet Farkındalık Eğitimi Programı” uygulanmıştır.

3.3.1. Genel bilgi formu

Genel bilgi formu; araştırmanın deneysel çalışmasına dâhil edilen anneler ve çocukları hakkında bilgi almak amacıyla hazırlanmıştır. Bu form; annelerin medeni durumu, yaşı, öğrenim durumu, mesleği, aylık geliri ve çocuk sayısı ile ilgili soruları, çocukların ise; cinsiyeti, yaşı, doğum sırası, daha önce okul öncesi eğitim alma durumu ile ilgili soruları içermektedir.

3.3.2. Sempatik şiddet farkındalık ölçeği

“Sempatik Şiddet Farkındalık Ölçeği”, okul öncesi eğitim kurumuna devam eden çocukların ailelerinin, sempatik şiddet farkındalığını belirlemek amacıyla araştırmacı tarafından geliştirilmiştir.

Ölçeğin alt boyutları; Atik ve Ebre (2015) tarafından, sempatik şiddetin bir memnuniyet bağı olarak “Şiddete karşı tam tersi tepki gösterilmesi”, “Şiddetin normalleştirilmesi”, “Şiddetin beklendik zarara yol açmaması” ve “Şiddetin beklenen karşılığı /tepkini görmemesi” olarak tanımlanmasından yola çıkılarak geliştirilmiştir.

Şiddete Karşı Tam Ters Tepki Gösterilmesi alt boyutunun alt gruplarının oluşturulması

Freud’un Psikanalitik kuramının; yapısal kişilik sınıflamasının savunma mekanizmalarından “Karşıt tepki geliştirme” temel alınarak “Şakayla karşılık vermek” alt grubunun yer alması uygun görülmüştür (Freud, 1975, 1992).

Bandura’nın “Sosyal öğrenme kuramı” temel alınarak, “Gülmek- eğlenmek- keyif almak” alt grubunun yer alması uygun görülmüştür (Bandura, 1969).

Freud’un Psikanalitik kuramının; yapısal kişilik sınıflamasının savunma mekanizmalarından “Neden bulma” temel alınarak “Şefkat ve anlayış göstermek” alt grubunun yer alması uygun görülmüştür (Freud, 1975, 1992).

Jessor ve Jessor’un bir Psikososyal temelli yaklaşım olan, “Problem davranış kuramı” temel alınarak “Sempati duymak” alt grubunun yer alması uygun görülmüştür (Jessor, 1987).

▪ *Şiddetin Normalleştirilmesi Alt Boyutunun Alt Gruplarının Oluşturulması*

Fromm’un “Kaza niteliğindeki saldırganlığı” ve Bandura’nın “Sosyal öğrenme kuramı” temel alınarak “Şaka yapmak amacıyla uygulamak” ve “Eğlenmek amacıyla

uygulamak” alt gruplarının yer alması uygun görülmüştür (Bandura, 1969; Fromm, 1985).

Bandura’nın “Sosyal öğrenme kuramı” ve Emler’in “Saygınlığı artırma teorisi” temel alınarak “İlgi çekmek amacıyla uygulamak” alt grubunun yer alması uygun görülmüştür (Bandura, 1969; Emler, 1984).

Premack’ın, “Premack ilkesi” temel alınarak “Gözdağı vermek amacıyla uygulamak” alt grubunun yer alması uygun görülmüştür (Premack, 1959).

Freud’un “Psikanalitik kuramı” ve Fromm’un “Tepkisel şiddeti” temel alınarak “Kendini korumak amacıyla uygulamak” alt grubunun yer alması uygun görülmüştür (Freud, 1992; Fromm, 1979).

Skinner’in “II. tür ceza yöntemi” temel alınarak “Disiplin etmek amacıyla uygulamak” alt grubunun yer alması uygun görülmüştür (Skinner, 1938, 1984).

Fromm’un “Özgürlükten kaçış kuramı”nın “Robot uyumu ve otoriterliği” ve Bronfenbrenner’in “Ekolojik sistem kuramı” temel alınarak “Gelenek göreneklere bağlı kalmak amacıyla uygulamak” alt grubunun yer alması uygun görülmüştür (Bronfenbrenner 1986, 1977; Fromm, 1991).

Fromm’un “Özgürlükten kaçış kuramı”nın, “Sömürücü yönelim” ve Kelly’in “Kişisel yapılar kuramı”nın, “Geçiş yapıları” temel alınarak “Elde etmek/ İşlerini kolaylaştırmak amacıyla uygulamak” alt grubunun yer alması uygun görülmüştür (Fromm, 1991; Kelly, 2017).

Fromm’un “Öç alıcı ve oyunsal şiddeti” temel alınarak, “Hakkını aramak amacıyla kullanmak” alt grubunun yer alması uygun görülmüştür (Fromm, 1991).

- *Şiddetin Beklendik Zarara Yol açmaması Alt Boyutunun Alt Gruplarının Oluşturulması*

Fromm’un “Özgürlükten kaçış kuramı”nın değişik şiddet biçimleri tanımlarından “Oyunsal şiddet” temel alınarak “ Yaralanma- ölme vb. sonuçlanmaması” alt grubunun yer alması uygun görülmüştür (Fromm, 1979).

Bronfenbrenner’in “Ekolojik kuramı”nın; “Mikrosistem” temel alınarak “İçe yönelim problem davranışlara neden olmaması” alt grubu ve “Kronosistem” temel alınarak “Dışa yönelim problem davranışlara neden olmaması” alt gruplarının yer alması uygun görülmüştür (Bronfenbrenner 1977, 1986).

Horney’in “Psikanalitik sosyal kuramı”nın; “Kişiliğin gelişiminden güç elde etme” temel alınarak “Akademik başarısızlığa yol açmaması” alt grubunun yer alması uygun görülmüştür (Horney, 1936).

- *Şiddetin Beklenen Karşılığı/ Tepkiyi Görmemesi Alt Boyutunun Alt Gruplarının Oluşturulması*

Freud'un "Psikanalitik kuramı"nın; "Psikoseksüel sınıflaması" temel alınarak "Sessiz kalmak- Göz ardı etmek" alt grubunun yer alması uygun görülmüştür (Freud, 1996).

Horney'in "Psikanalitik sosyal kuramı"nın; "Kişiliğin gelişiminden boyun eğici olma" temel alınarak "Alttan almak" alt grubunun yer alması uygun görülmüştür (Horney, 1936).

Bandura'nın "Sosyal öğrenme kuramı" temel alınarak "Müdahale etmemek- Dâhil olmamak" alt grubunun yer alması uygun görülmüştür (Bandura, 1969).

Fromm'un "Özgürlükten kaçış kuramı"nın kişilik yapılarından "Otoriterlik" temel alınarak "Kabul etmek" alt grubunun yer alması uygun görülmüştür (Fromm, 1991).

Bu alt boyutları temsil eden maddelerin oluşturulması için geniş kapsamlı bir literatür çalışması gerçekleştirilmiştir. Ayrıca dokümantasyon metodu kullanılarak, daha önce yapılan araştırmalardaki ölçek maddeleri incelenmiştir. Yapılan incelemeler sonucunda alt boyutlara ilişkin madde havuzu oluşturulmuştur. Oluşturulan madde havuzunda, aynı başlıkları temsil eden maddeler bir araya getirilerek, alt boyutların alt grupları oluşturulmuştur.

"Şiddete karşı tam tersi tepki gösterilmesi" alt boyutunu:

- Şakayla karşılık vermek
- Gülmek- eğlenmek- keyif almak
- Anlayış göstermek
- Sempati duymak, alt grupları oluşturmaktadır.

"Şiddetin normalleştirilmesi" alt boyutunu:

- Şaka yapmak amacıyla uygulamak
- Eğlenme amacıyla uygulamak
- İlgi çekmek amacıyla uygulamak
- Gözdağı vermek amacıyla uygulamak
- Kendini korumak amacıyla uygulamak
- Disiplin etmek amacıyla uygulamak
- Gelenek göreneklere bağlı kalmak amacıyla uygulamak
- Elde etmek/ işlerini kolaylaştırmak amacıyla uygulamak
- Hakkını aramak amacıyla kullanmak alt grupları oluşturmaktadır.

“Şiddetin beklendik zarara yol açmaması” alt boyutunu:

- Yaralanma- ölme vb. sonuçlanmaması
- İçe yönelim problem davranışlara neden olmaması
- Dışa yönelim problem davranışlara neden olmaması
- Akademik başarısızlığa yol açmaması alt grupları oluşturmaktadır.

“Şiddetin beklenen karşılığı /tepkiyi görmemesi” alt boyutunu:

- Sessiz kalmak- göz ardı etmek
- Alttan almak
- Müdahale etmemek- dâhil olmamak
- Kabul etmek alt grupları oluşturmaktadır.

Ölçek; “Şiddete karşı tam tersi tepki gösterilmesi”, “Şiddetin normalleştirilmesi”, “Şiddetin beklendik zarara yol açmaması” ve “Şiddetin beklenen karşılığı /tepkiyi görmemesi” olmak üzere 4 alt boyuttan oluşmaktadır. “Şiddete karşı tam tersi tepki gösterilmesi” ile ilgili 4 alt grup, “Şiddetin normalleştirilmesi” ile ilgili 9 alt grup, “Şiddetin beklendik zarara yol açmaması” ile ilgili 4 alt grup ve “Şiddetin beklenen karşılığı /tepkiyi görmemesi” ile ilgili 4 alt grup olmak üzere toplam 21 alt gruptan oluşmaktadır. Her bir alt grup, bir maddeden oluşmaktadır. Araştırmacı tarafından maddeleri temsil eden örnek durumlar oluşturulmuştur. Örnek durumların oluşturulmasında; durumların ilgili maddeyi en uygun biçimde temsil etmesine, çocuk ve ailenin yakın çevresinden oluşan, yaşayabilecekleri ya da gözlemleyecekleri örnekler olmasına dikkat edilmiştir. Örneğin “Şiddete karşı tam tersi tepki gösterilmesi” alt boyutunu oluşturan “Şakayla karşılık vermek” alt grubunu temsil eden madde; “İki arkadaş top oynarken biri ara sıra topu arkadaşının kafasına atıyor. Kafasına top atılan çocuk ise espri ile karşılık veriyor ve keyifle oyunlarına devam ediyorlar”, şeklinde ifade edilmektedir. Bu durumu, “Kesinlikle doğru buluyorum”, “Doğru buluyorum”, “Kararsızım”, “Doğru bulmuyorum” ve “Kesinlikle doğru bulmuyorum” şeklinde ailelerin değerlendirmesi beklenmektedir.

Ölçeğin işlerliğinin belirlenmesi için, ölçek araştırmacının yakın çevresinden 5 kişiye uygulanarak maddelere son hali verilmiş ve uzman görüşüne sunulmuştur. Bu doğrultuda, 21 maddelik ölçeğin, amaca ulaşılabilirlik, uygulanabilirlik, ölçülmesi hedeflenen özelliği temsil etme, dil ve anlaşılabilirlik açısından alan uzmanlarınca değerlendirilmesi istenmiştir. Bu kapsamda, Dâhili Tıp Bilimleri Bölümü/Çocuk ve Ergen Ruh Sağlığı ve Hastalıkları Anabilim Dalı, Türkçe ve Sosyal Bilimler Eğitimi Bölümü/Türkçe Eğitimi Anabilim Dalı, Çocuk Gelişimi Bölümü/Çocuk Gelişimi

Anabilim Dalı, Eğitim Bilimleri Bölümü/Eğitimde Ölçme ve Değerlendirme Anabilim Dalı, Eğitim Bilimleri Bölümü/ Rehberlik ve Psikolojik Danışmanlık Anabilim Dalı, Radyo, Televizyon ve Sinema Bölümü/Görsel İletişim ve Tasarım Anabilim Dalı, Özel Eğitim Bölümü/ Zihin Engelliler Anabilim Dalı ve Temel Eğitim Bölümü/Okul Öncesi Eğitimi Anabilim Dalı alanlarından olmak üzere toplam 9 alan uzmanının görüşüne başvurulmuştur.

Uzmanlara, ölçeğin geliştirilmesi sürecinde yararlanılan kuramlar ile ilgili bilgi içeriği ve ölçeğin yer aldığı bir form olmak üzere iki belge gönderilmiştir. Uzmanlardan her bir maddeyi “uygun”, “uygun değil” ve “düzeltilebilir” şeklinde değerlendirmeleri, eğer maddenin konu kapsamına uygun ancak bazı düzeltmeler gerektiğini düşünüyorlarsa o madde için “düzeltilebilir” kutucuğunu işaretlemeleri ve “açıklama” kutucuğuna açıklama yapmaları istenmiştir.

“Sempatik Şiddet Farkındalık Ölçeği”nin kapsam geçerliliği uzmanlardan gelen görüşler doğrultusunda gerçekleştirilmiştir. Kapsam geçerlik oranı (KGO) ve kapsam geçerlik indeksi (KGİ) hesaplanmıştır.

Ölçeğin, uzmanlar tarafından düzeltilmeli görüşü belirtilen tüm maddeleri, gözden geçirilerek uzman görüşleri doğrultusunda düzeltilmiştir. Tüm bu çalışmalar sonucunda “Sempatik Şiddet Farkındalık Ölçeği”nin kapsam geçerliliğinin Lawshe (1975) tekniğindeki belirtilen kriterlere uygun olduğu tespit edilmiştir. Pilot uygulama ve geçerlilik- güvenirlilik çalışmaları gerçekleştirilerek ölçeğe son şekli verilmiştir.

“Sempatik Şiddet Farkındalık Ölçeği”, “Şiddete karşı tam tersi tepki gösterilmesi” alt boyutu ile ilgili 4 madde, “Şiddetin normalleştirilmesi” ile ilgili 9 madde, “Şiddetin beklendiği zarara yol açmaması” ile ilgili 4 madde ve “Şiddetin beklenen karşılığı /tepkii görmemesi” ile ilgili 4 madde olmak üzere toplam 21 maddeden oluşmaktadır. Beşli likert tipi bir ölçektir. Ölçek okul öncesi eğitim kurumuna devam eden çocukların aileleri tarafından yanıtlanmaktadır. Şekil 3.1’de Sempatik Şiddet Farkındalık Ölçeği’nin geliştirilmesi süreci yer almaktadır.

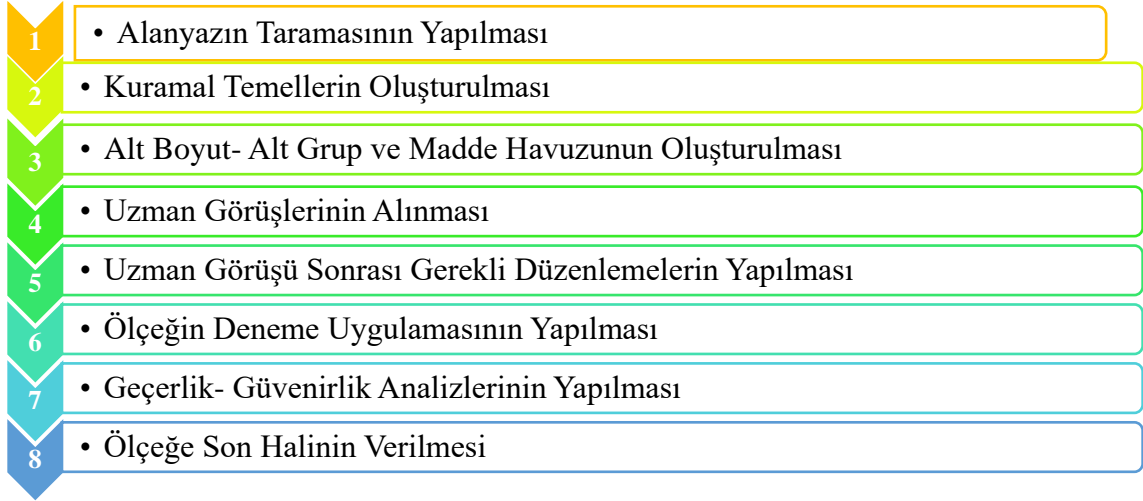

Şekil 3.1. Ölçeğin geliştirilme süreci

3.3.3. Sempatik şiddet farkındalık eğitimi programı

“Sempatik Şiddet Farkındalık Eğitimi Programı”, okul öncesi eğitime devam eden çocukların annelerinin sempatik şiddete karşı farkındalık kazanmalarına yöneliktir. Program sekiz oturumdan oluşmaktadır. Bu oturumlar; içerik, süre, amaç, etkinlik ortamı, eğitsel malzeme, öğretim yöntem-teknikleri ve uygulama başlıklarını içermektedir. Oturumlar en az 40, en fazla 60 dakika arasında değişmektedir. “Sempatik Şiddet Farkındalık Eğitimi Programı”, araştırmacı tarafından hazırlanan powerpoint sunuları temel alınarak gerçekleştirilmektedir. Sunular; tanımlar, görseller, araştırma örnekleri, spot cümleler, sorular, örnek durumlar, videolar ve öneriler içermektedir. Her oturumun sonunda annelerin doldurması için değerlendirme formu verilmektedir. Değerlendirme formları; yapılan oturumun konusu ile ilgili bir örneğin araştırılarak, çocuklar üzerindeki olumlu ve olumsuz etkileri ile gözlemlenen sempatik şiddet durumlarının değerlendirilmesini içermektedir. Eğitim programı, anaokulunda bulunan uygun bir sınıfta projeksiyon aracılığıyla gerçekleştirilmektedir.

Sunum ve formlar, okul öncesi alanından bir akademisyen, bir okul öncesi öğretmeni ve bir rehberlik ve psikolojik danışman olmak üzere üç uzmandan görüşü alınarak hazırlanmıştır. Konu başlıklarının ve içeriklerinin, sunuda yer alan resimlerin, videoların, araştırmaların, spot cümlelerin ve katılımcılara yöneltilen soruların; konuya uygunluğu ve dil ve ifade edilebilirlik açısından uzmanlar tarafından değerlendirilmiştir. Değerlendirme sonucunda gerekli düzenlemeler yapılmıştır.

1. Oturum

İçerik

- Tanışma ve eğitim programının tanıtımı
- Şiddetin tanımı
- Şiddet olarak değerlendirilen davranışlar
- Şiddetin nedenleri
- Şiddetin türleri
- Şiddetin aileye ve çocuğa etkisi
- Şiddetle ilgili yapılan araştırmalar

Süre: 60 dakika.

Amaç: Şiddetin tanımını yapar. Şiddetin türlerini ve nedenlerini bilir. Şiddetin aileye ve çocuğa etkisini açıklar.

Etkinlik Ortamı: Sınıf.

Eğitsel Malzeme: Mikrofon, sunu, projeksiyon.

Öğretim Yöntem ve Teknikleri: Anlatım, soru- cevap, beyin fırtınası, örnek olay, tartışma.

Eğitim Durumu ve Uygulama

İlk oturum eğitimcinin ve katılımcıların kendilerini tanıtmaları ile başlamaktadır. “Sempatik Şiddet Farkındalık Eğitimi Programı”nın süresi, içeriği ve amaçları hakkında bilgi verilmektedir. “Şiddet nedir?” Sorusu yöneltilerek, şiddet kavramı tartışılmaktadır. Şiddetin farklı tanımları yapılmaktadır. Şiddet olarak değerlendirilen davranışlar örnek olaylarla tartışılmaktadır. Şiddetin nedenleri ile ilgili beyin fırtınası yapılmaktadır. Şiddetin türleri açıklanmaktadır. Şiddetin aileye ve çocuğa etkisi tartışılmaktadır. Şiddetle ilgili yapılan araştırmalar sunulmaktadır. Yararlanılan kaynaklar gösterilmektedir. Oturum sonunda ailelerden bir sonraki oturuma kadar çevrelerindeki şiddet durumlarını gözlemlemeleri ve gözlemledikleri bu durumları “Oturum değerlendirme formuna” yazmaları istenmektedir.

2. Oturum

İçerik

- Sempatik şiddet
- Sempatik şiddetin alt boyutları
- Sempatik şiddetin alt grupları
- Sempatik şiddet ve çocuk
- Sempatik şiddetle ilgili yapılan araştırmalar

Süre: 60 dakika.

Amaç: Sempatik şiddeti, sempatik şiddetin alt boyutlarını ve alt gruplarını bilir. Sempatik şiddetin çocuğa olan etkilerini açıklar.

Etkinlik Ortamı: Sınıf.

Eğitsel Malzeme: Mikrofon, sunu, projeksiyon.

Öğretim Yöntem ve Teknikleri: Anlatım, soru- cevap, beyin fırtınası, örnek olay.

Eğitim Durumu ve Uygulama

Oturuma bir önceki oturumda dağıtılan formlar aracılığıyla şiddetin değerlendirilmesi ile başlanmaktadır. Ailelerin grup dinamiği yaklaşımıyla çevrelerinde gözlemledikleri şiddet durumlarını anlatmaları sağlanmakta ve “Sempatik şiddet” konulu ikinci oturuma geçilmektedir.

“Sempatik şiddet nedir?” sorusu yöneltilerek sempatik şiddet içeren durumların neler olabileceği akıl yürütme, soru- cevap ve örnek olay yöntemleriyle tartışılmaktadır. Anlatım yöntemi ile sempatik şiddetin alt boyutları ve bu boyutları oluşturan alt gruplar; *Şiddete karşı tam tersi tepki gösterilmesi* (şakayla karşılık vermek, gülmek-eğlenmek-keyif almak, anlayış göstermek, sempati duymak), *şiddetin normalleştirilmesi* (şaka yapmak, eğlenme, ilgi çekmek, kendini korumak, gözdağı vermek, disiplin etmek, gelenek göreneklere bağlı kalmak, elde etmek- işlerini kolaylaştırmak, hakkını aramak), *şiddetin beklendik zarara yol açmaması* (yaralanma-ölme ile sonuçlanmaması, içe- dışı yönelim problem davranışlara neden olmaması, akademik başarısızlığa yol açmaması) ve *şiddetin beklenen karşılığı/tepkini görmemesi* (sessiz kalmak-göz ardı etmek, alttan almak, müdahale etmemek-dâhil olmamak, kabul etmek) aktarılmaktadır. Sempatik şiddetin çocuklara etkisi tartışılmaktadır. Sempatik şiddetle ilgili yapılan araştırmalar sunulmaktadır. Yararlanılan kaynaklar gösterilmektedir. Oturum sonunda ailelerden bir sonraki oturuma kadar çevrelerindeki sempatik şiddet durumlarını gözlemlemeleri ve gözlemledikleri bu durumları “Sempatik şiddet değerlendirme formuna” yazmaları istenmektedir.

3. Oturum

İçerik

- Çocukların dünyasında çizgi film
- Çizgi filmlerde sempatik şiddet
- İlgili araştırmalar
- Çizgi filmlerdeki sempatik şiddet ile ilgili örnek videolar

Süre: Uzaktan eğitim.

Amaç: Çizgi filmlerdeki sempatik şiddet öğelerini bilir, farkına varır.

Etkinlik Ortamı: Online.

Eğitsel Malzeme: Sunu.

Öğretim Yöntem ve Teknikleri: Anlatım, örnek olay, gözlem.

Eğitim Durumu ve Uygulama

“Çizgi filmlerdeki sempatik şiddet” konulu oturum uzaktan eğitim aracılığıyla gerçekleştirilmektedir. Çocukların son yıllarda kitle iletişim araçlarıyla etkileşimleri ve çizgi film kahramanlarının çocukların günlük yaşamlarına ve oyunlarına yansımaları ile ilgili bilgi verilmektedir. Çizgi filmlerde sempatik şiddetin nasıl yer aldığı aktarılmakta, bu aşamada dikkat çekici fotoğraflardan yararlanılmaktadır. Özellikle çizgi filmlerde fiziksel sempatik şiddetin ötesinde cinsel sempatik şiddet ve duygusal-psikolojik sempatik şiddet vurgulanmaktadır. Çizgi filmlerde yer alan sempatik şiddetle ilgili yapılan araştırmalar ve sempatik şiddet içeren çizgi film videoları sunulmaktadır. Yararlanılan kaynaklar gösterilmektedir. Oturum sonunda ailelerden bir sonraki oturuma kadar çizgi filmlerde yer alan sempatik şiddet durumlarını incelemeleri ve inceledikleri bu durumları “Çizgi film değerlendirme formuna” yazmaları istenmektedir.

4. Oturum

İçerik

- Çocukların oynadıkları dijital oyunlar
- Dijital oyunlarda yer alan sempatik şiddet
- Çocukların izledikleri videolar
- Çevrimiçi video paylaşım ve sosyal medya platformlarında yer alan sempatik şiddet
- Sosyal medya meydan okuması
- Dijital oyunlardaki sempatik şiddetin çocukların oyun ve davranışlarına etkisi
- Videolardaki sempatik şiddetin çocukların oyun ve davranışlarına etkisi

Süre: 60 dakika.

Amaç: Dijital oyunlar ve videolardaki sempatik şiddeti tanır. Çizgi film ve videolardaki sempatik şiddet içeren unsurları fark eder. Dijital oyunlar ve videolardaki sempatik şiddetin çocukların oyun ve davranışlarına olan etkisini bilir. Olumlu dijital oyun ve videoları seçerek çocuğuna rehberlik edebilir.

Etkinlik Ortamı: Sınıf.

Eğitsel Malzeme: Mikrofon, sunu, projeksiyon.

Öğretim Yöntem ve Teknikleri: Anlatım, soru- cevap, beyin fırtınası, tartışma, akıl yürütme- örnek olay.

Eğitim Durumu ve Uygulama

“Dijital oyunlarda ve videolarda sempatik şiddet” konulu oturum yüz yüze gerçekleşmektedir. Oturuma bir önceki oturumda dağıtılan formlar aracılığıyla çizgi filmlerdeki gözlemlenen sempatik şiddetin değerlendirilmesi ile başlanmaktadır. Ailelerin grup dinamiği yaklaşımıyla çizgi filmlerde gözlemledikleri sempatik şiddet durumlarını anlatmaları sağlanmakta ve “Dijital oyunlarda ve videolarda sempatik şiddet” konulu dördüncü oturuma geçilmektedir. Anlatım yolu ile dijital oyunlar ve videolar hakkında bilgi verilmekte, çocukların en çok oynadığı oyunlar ve kurduğu özdeşim ile ilgili yapılan araştırmalar aktarılmaktadır.

“Dijital bir oyunda şiddet nasıl sempatik bir şekilde yer alıyor?” Sorusu yöneltilerek dijital oyunlardaki sempatik şiddet içeren durumların neler olabileceği akıl yürütme, soru- cevap ve örnek olay yöntemleriyle tartışılmaktadır. Yapılan araştırmalarla, dijital bir oyunda şiddetin nasıl sempatik bir şekilde yer aldığı aktarılmaktadır. Bazı dijital oyun örnekleri incelenerek içerdikleri sempatik şiddet öğeleri ve çocuklara olan etkileri ile ilgili beyin fırtınası gerçekleştirilmektedir. Olumsuz dijital oyun örnekleri sunulmaktadır. “Çocuklarımız ne izliyor?” sorusu yöneltilerek çevrimiçi video paylaşımlarında ve sosyal medya platformlarında sempatik şiddet içeren durumların neler olabileceği akıl yürütme, soru- cevap ve örnek olay yöntemleriyle tartışılmaktadır. “Sosyal medya meydan okuması” açıklanarak örnekler sunulmaktadır. YouTuberların olumsuz davranışları hakkında sohbet edilmektedir. İlgili araştırmaların bulguları, annelerin endişeleri ve çocukların ifadeleri açısından derinlemesine incelenmektedir. Çocuklara özel olduğu için aileler tarafından tercih edilen çocuklara özel çevrimiçi video paylaşım ve sosyal medya platformunun, gerçekte ne kadar güvenilir olduğu bir video aracılığıyla tartışılmaktadır. Oturum sonunda ailelerden bir sonraki oturuma kadar dijital oyun ve videolarda yer alan sempatik şiddet durumlarını incelemeleri ve inceledikleri bu durumları “Dijital oyun ve video değerlendirme formuna” yazmaları istenmektedir.

5. Oturum

İçerik

- Reklamlarda sempatik şiddet
- Animasyonlarda sempatik şiddet
- Dizilerde sempatik şiddet
- Tiyatrolarda sempatik şiddet

- Reklamlarda, animasyonlarda, dizi ve tiyatrolarda yer alan sempatik şiddetin çocuklara etkisi
- İlgili arařtırmalar

Süre: Uzaktan eğitim.

Amaç: Reklamlarda, animasyonlarda, dizi ve tiyatrolarda yer alan sempatik şiddeti fark eder. Çocuklar üzerindeki etkilerini bilir.

Etkinlik Ortamı: Uzaktan eğitim.

Eğitsel Malzeme: Sunu.

Öğretim Yöntem ve Teknikleri: Anlatım, örnek olay, akıl yürütme.

Eğitim Durumu ve Uygulama

“Reklamlarda, animasyonlarda, dizi ve tiyatrolarda yer alan sempatik şiddet” konulu oturum uzaktan eğitim yoluyla gerçekleştirilmektedir. “Çocukların yer aldığı reklamlar neden daha dikkat çekici ve masum olarak görülmektedir?” sorusu aracılığıyla reklamlarda çocukların rolü, reklamlarda yer alan sempatik şiddet ve çocuklara etkileri ile ilgili bilgi verilmektedir. Bu aşamada dikkat çekici fotoğraflardan yararlanılmaktadır. “Animasyonlar ne kadar masum?” sorusu aracılığıyla, animasyonlarda yer alan sempatik şiddet ve çocuklara etkileri anlatılmakta, bu aşamada dikkat çekici fotoğraflardan yararlanılmaktadır. Animasyonlarda yer alan sempatik şiddet ve çocuklara olan etkileri ilgili yapılan arařtırmalar sunulmaktadır. “Reyting uğruna nelere maruz kalıyoruz?” sorusu aracılığıyla dizilerde yer alan sempatik şiddet ve çocuklara etkileri ile ilgili bilgi verilmektedir. Pasif izleyici kavramı açıklanmaktadır. Sempatik şiddet içeren reklam, animasyon, dizi ve tiyatrolara ilişkin örnek videolar sunulmaktadır. Oturum sonunda ailelerden bir sonraki oturuma kadar reklam, animasyon, dizi ve tiyatro örnek videolarında yer alan sempatik şiddet durumlarını incelemeleri ve inceledikleri bu durumları “Reklam, animasyon, dizi ve tiyatro oturum değerlendirme formuna” yazmaları istenmektedir.

6. Oturum

İçerik

- Aile içi şiddet
- Şiddete tanık olan çocuklar
- Ebeveyni tarafından sempatik şiddete maruz kalan çocuklar
- Kardeşler arası sempatik şiddet
- İlgili arařtırmalar

Süre: 60 dakika

Amaç: Birey kendisinin veya çocuğunun tanık olduğu, maruz kaldığı ya da uyguladığı sempatik şiddeti fark eder. Sempatik şiddetin nedenlerini ve etkilerini bilir.

Etkinlik Ortamı: Sınıf.

Eğitsel Malzeme: Mikrofon, sunu, projeksiyon.

Öğretim Yöntem ve Teknikleri: Tahmin etme, gözlem, beyin fırtınası, tartışma, anlatım, soru cevap.

Eğitim Durumu ve Uygulama

“Aile İçi Sempatik Şiddet” konulu oturum yüz yüze gerçekleştirilmektedir. Oturuma bir önceki oturumda dağıtılan formlar aracılığıyla reklamlar, animasyonlar, diziler ve tiyatro oyunlarında yer alan sempatik şiddetin değerlendirilmesi ile başlanmaktadır. Ailelerin grup dinamiği yaklaşımıyla inceledikleri reklamlar, animasyonlar, diziler ve tiyatro oyunlarındaki sempatik şiddet durumlarını anlatmaları sağlanmakta ve “Aile İçi Sempatik Şiddet” konulu altıncı oturuma geçilmektedir. Soru cevap yöntemi ile annelerin uğradıkları veya uyguladıkları şiddet durumlarına dikkat çekilmektedir. Aile içi şiddet ve etkileri ile ilgili yapılan araştırmalar sunulmaktadır. Beyin fırtınası yöntemiyle şiddete tanık olan çocukların davranışlarının neler olabileceği ile ilgili fikirler öne sürülmektedir. Örnek olay yöntemi ile ailelerin farkında olmadan çocuklarına uyguladıkları ve kardeşler arası sempatik şiddet durumları tartışılmaktadır. Dikkat çekici fotoğraflardan yararlanılmaktadır. Yapılan araştırmalar aktarılmaktadır. Kardeşler arası şiddetin nedenleri açıklanmaktadır. “Söylediklerimiz mi, etkimiz mi önemli?” Sorusu aracılığıyla, toplumda yaygın olarak uygulanan ancak sempatik şiddet olduğunun farkına varılmayan kalıplaşmış ifadeler/ durumlar tartışılmaktadır. Örnek videolar incelenmektedir. Oturum sonunda ailelerden bir sonraki oturuma kadar kendilerinin veya çocuklarının tanık olduğu, maruz kaldığı ve uyguladığı sempatik şiddet durumlarını gözlemlenmeleri ve gözlemledikleri bu durumları “Aile içi sempatik şiddet değerlendirme formuna” yazmaları istenmektedir.

7. Oturum

İçerik

- Akranlar arası sempatik şiddet
- Sempatik şiddet uygulayan çocuğun davranışları ve nedenleri
- Sempatik şiddete maruz kalan çocuğun davranışları ve nedenleri
- Akranlar arasındaki sempatik şiddetin haberlere yansımaları
- İlgili araştırmalar

Süre: Uzaktan eğitim.

Amaç: Akranlar arası uygulanan veya maruz kalınan sempatik şiddeti fark eder. Nedenlerini ve etkilerini bilir.

Etkinlik Ortamı: Uzaktan eğitim.

Eğitsel Malzeme: Sunu.

Öğretim Yöntem ve Teknikleri: Tahmin etme, gözlem, beyin fırtınası, tartışma, anlatım.

Eğitim Durumu ve Uygulama

“Akranlar arası sempatik şiddet” konulu oturum uzaktan eğitim yoluyla gerçekleştirilmektedir. Annelerin yaşadıkları akran şiddetini ve bu şiddetin etkilerini düşünmelerini sağlayacak sorular yer almaktadır. Akran ilişkilerinde sempatik şiddet uygulayan ve sempatik şiddete maruz kalan çocukların davranışları anlatılmaktadır. Örnek olay yöntemiyle akranlar arasındaki sempatik şiddetin haberlere yansımaları sunulmaktadır. İlgili araştırmaların sonuçlarına yer verilmektedir. “Çocuklarınızın akranları ile olumlu sosyal ilişkiler kurmaları için neler yapıyorsunuz?” sorusu aracılığıyla toplumda yaygın olarak uygulanan ancak sempatik şiddet olduğunun farkına varılmayan kalıplaşmış ifadeler/durumlar ile örnek olaylar sunulmaktadır. Akranlar arası sempatik şiddete ilişkin videolar sunularak annelerin incelemeleri istenmektedir. Oturum sonunda ailelerden bir sonraki oturuma kadar akranlar arası uygulanan veya maruz kalınan sempatik şiddeti gözlemlenmeleri ve gözlemledikleri bu durumları “Akranlar arası sempatik şiddeti değerlendirme formuna” yazmaları istenmektedir.

8. Oturum

İçerik

- Teknoloji ve internet kullanımına ilişkin öneriler
- Çizgi filmlerde yer alan sempatik şiddetle mücadeleyle ilişkin öneriler
- Dijital oyunlarda yer alan sempatik şiddetle mücadeleyle ilişkin öneriler
- Videolarda yer alan sempatik şiddetle mücadeleyle ilişkin öneriler
- Reklamlarda yer alan sempatik şiddetle mücadeleyle ilişkin öneriler
- Animasyonlarda yer alan sempatik şiddetle mücadeleyle ilişkin öneriler
- Dizilerde yer alan sempatik şiddetle mücadeleyle ilişkin öneriler
- Tiyatrolarda yer alan sempatik şiddetle mücadeleyle ilişkin öneriler
- Aile içinde uygulanan sempatik şiddetle mücadeleyle ilişkin öneriler
- Kardeşler arası sempatik şiddetle mücadeleyle ilişkin öneriler
- Akranlar arası sempatik şiddetle mücadeleyle ilişkin öneriler

- Sempatik şiddet içermeyen çizgi film, dijital oyun, video ve animasyon önerileri.

Süre: 60 dakika

Amaç: Sempatik şiddet ile nasıl mücadele edeceğini bilir. Sempatik şiddet durumlarında çocuğuna alternatif olarak olumlu örnekler sunar.

Etkinlik Ortamı: Sınıf.

Eğitsel Malzeme: Mikrofon, sunu, projeksiyon.

Öğretim Yöntem ve Teknikleri: Anlatım, örnek olay, beyin fırtınası, büyük grup tartışması.

Eğitim Durumu ve Uygulama

“Sempatik Şiddetle Mücadele Yöntemleri” konulu oturum yüz yüze gerçekleşmektedir. Oturuma bir önceki oturumda dağıtılan formlar aracılığıyla akranlar arası sempatik şiddetin değerlendirilmesi ile başlanmaktadır. Ailelerin grup dinamiği yaklaşımıyla akranlar arası sempatik şiddet durumlarını anlatmaları sağlanmakta ve “Sempatik Şiddetle Mücadele Yöntemleri” konulu sekizinci oturuma geçilmektedir.

“Sempatik şiddetle mücadele etmek için neler yapmalıyız?” Sorusu aracılığıyla beyin fırtınası yapılarak annelerin fikirlerini paylaşmaları sağlanmaktadır. Ebeveynlere gerek rol model olarak gerekse rehber olarak, teknoloji ve internet kullanımı, çizgi filmlerde, dijital oyunlarda, videolarda, reklamlarda, animasyonlarda, dizilerde, tiyatrolarda, aile içinde, kardeşler ve akranlar arasındaki sempatik şiddetle mücadele etmek için yapılması gerekenler ve olumlu örnekler sunulmaktadır. Oturum annelerin “Sempatik şiddetle mücadele yöntemlerini değerlendirme formunu” doldurmaları ile sonlandırılmaktadır. Bu form eğitimin katılımcılara kazandırdığı olumlu ve olumsuz düşünceleri, eğitime sunulan görüş ve önerileri içermektedir.

3.4. Veri Toplama Süreci ve Verilerin Analizi

3.4.1 Geçerlik – güvenilirlik çalışmalarına ilişkin veri toplama süreci

“Sempatik Şiddet Farkındalık Ölçeği”nin geçerlik ve güvenilirlik çalışmalarını gerçekleştirmek için araştırmacı tarafından, Milli Eğitim Müdürlüğü’nden ve yükseköğretim kurumundan gerekli izinler alınmıştır. Tesadüfi örnekleme yöntemi ile araştırma kapsamına alınan okul öncesi eğitim kurumlarına çocuğu devam eden aileler örneklem grubunu oluşturmuştur.

Araştırmacı tarafından araştırma kapsamına alınan ilgili okul öncesi eğitim kurumlarının müdürleri ile görüşülmüş ve uygulamanın amacı anlatılmıştır. Ölçeğin

uygulanma sürecinde ise öğretmenlere ölçeğin amacı ve nasıl uygulanacağı anlatılmış ve ailelere ulaştırılması sağlanmıştır.

Uygulama sonunda, ölçekler araştırmacı tarafından teslim alınmış ve bilgisayar ortamına veriler aktarılarak gerekli analizler yapılmıştır.

3.4.2. Deneysel çalışmaya ilişkin veri toplama süreci

Araştırmacı tarafından kolay ulaşılabılır örneklem (Baltacı, 2018; Bhardwaj, 2019) yöntemiyle belirlenen Can Anaokulu, programın uygulanması için seçilmiştir. Gerekli izinler alındıktan sonra, okul müdürü ile görüşülüp, görüşleri alınmış ve programın uygulanmasına başlanmıştır.

Araştırmacı tarafından, öncelikle Can Anaokulu'nda görev yapmakta olan öğretmenlerle görüşülerek, araştırmanın amacı hakkında öğretmenler bilgilendirilmiştir. Öğretmenlerden ailelerle iletişime geçmeleri ve araştırmanın amacı hakkında aileleri bilgilendirmeleri istenmiştir. Gönüllü ailelerin programa katılımı için bilgilendirme mesajı gönderilmiştir. Araştırmacı tarafından bilgilendirmelerin ve iletişimin daha rahat yapılabilmesi için bir sosyal ağ grubu oluşturulmuştur.

“Sempatik Şiddet Farkındalık Ölçeği” eğitime katılmak isteyen annelere deney grubu ön test olarak, katılmayan annelere ise kontrol grubu ön test olarak uygulanmıştır.

Gerekli istatistiksel analizler sonucunda, deney ve kontrol grubu ön test puanları arasında anlamlı bir farklılık olmadığı sonucuna ulaşılmıştır. Böylece eğitime katılmak isteyen anneler, araştırmanın deney grubunu oluşturmuştur.

Anneler, eğitimin haftada iki oturum olmak üzere toplamda sekiz oturumdan oluşacağı ve bu oturumlardan üç oturumun uzaktan eğitim aracılığıyla yapılacağı konusunda bilgilendirilmiştir. Annelerin fikirleri alınarak eğitimlerin uygulanacağı gün ve saat belirlenmiştir.

Programın uygulanması için anaokulundaki uygun bir sınıf belirlenmiştir. İlk oturum annelerin katılımıyla başlamıştır.

Deney grubu son test uygulaması, ölçme aracının, eğitimin son oturumunda annelere dağıtılması ve ertesi gün getirmeleri şeklinde gerçekleştirilmiştir. Kontrol grubu son test uygulaması için de ölçek, deney grubu ile aynı gün öğretmenler aracılığıyla ailelere gönderilmiştir. Kalıcılık testi ise sadece deney grubuna son test uygulamasından 3 ay sonra sosyal ağ üzerinden uygulanmıştır.

3.4.3. Verilerin analizi

3.4.3.1. Geçerlik – güvenilirlik çalışmalarına ilişkin verilerin analizi

Araştırma verileri %95 ve %99 güven düzeyinde SPSS 25 ve LISREL 8.7 programları ile analiz edilmiştir. Araştırmada kullanılan analiz yöntemleri aşağıda yer almaktadır.

- “Sempatik Şiddet Farkındalık Ölçeği”nin kapsam geçerliliği uzman görüşleri aracılığıyla belirlenmiştir. Uzman görüşlerinin değerlendirilmesi için kapsam geçerlik oranı (KGO) ve kapsam geçerlik indeksi (KGI) hesaplanmıştır.
- Ölçek maddelerin birbirleriyle olan tutarlılığının belirlenmesi için madde analizi yapılmıştır.
- KMO (Kaiser-Meyer-Olkin) katsayısının hesaplanması ve Bartlett Küresellik testi (Bartlett's Test of Sphericity) ile veri setinin uygunluğu değerlendirilmiştir.
- AFA sonucuna göre uygun döndürme tekniği (Varimax) gerçekleştirilmiştir.
- Madde ayırt edicilik analizi yapılmıştır.
- Ölçek maddeleri ile ölçek toplam korelasyon değerleri belirlenmiştir.
- Açıklanan faktör yapısının doğrulanıp doğrulanmadığının tespiti için DFA (doğrulayıcı faktör analizi) yapılmıştır.
- Ölçeğin güvenilirliğinin belirlenmesi için Cronbach's Alpha katsayısı hesaplanmıştır.
- Ölçümlerin zamana bağlı değişip değişmediğinin incelenmesi için test-tekrar test analizi kapsamında Pearson korelasyon analizi gerçekleştirilmiştir.

3.4.3.2. Deneysel çalışmaya ilişkin verilerin analizi

Araştırmada elde edilen veriler SPSS 25.0 programı ile analiz edilmiştir. Araştırmanın analizleri için %95 güven düzeyi kullanılmıştır ve aşağıdaki analizler yapılmıştır.

Demografik özelliklerin belirlenmesi için frekans ve yüzde analizi yapılmıştır.

Ölçeğin deneysel çalışma için güvenilirliğinin belirlenmesi için tutarlılığı ölçen Cronbach's Alpha analizi gerçekleştirilmiştir.

Çalışma grubunda yer alan annelerin, sempatik şiddet farkındalık düzeylerinin incelenmesi için betimsel analizler yapılmıştır.

Verilerin dağılımının incelenmesi için merkezi eğilim ölçülerinden ortalama ve medyan değeri incelenirken ölçüm araçlarının basıklık-çarpıklık değerleri ve katılımcı sayıları incelenmiştir.

Ölçümlerin gruplarla karşılaştırılması (deney ve kontrol), Mann-Whitney U testi ile yapılmıştır.

Deney grubundaki annelerin ölçümleri arasındaki farklılık Friedman testi ve farklılığın detaylandırılması için Wilcoxon testi ile kontrol grubundaki annelerin ölçümleri arasındaki farklılık ise Wilcoxon testi ile incelenmiştir.



4. BULGULAR

“Sempatik Şiddet Farkındalık Ölçeğinin Geliştirilmesi ve Sempatik Şiddet Farkındalık Eğitimi Programının Ailelerin Sempatik Şiddet Farkındalık Kazanımlarına Etkisinin İncelenmesi” amacıyla gerçekleştirilen bu araştırmada;

- “Sempatik Şiddet Farkındalık Ölçeği”ne ilişkin geçerlik ve güvenirlik analizlerine ilişkin bulgular, Tablo 4.1 ile Tablo 4.7 arasında, Şekil 4.1 ve Şekil 4.3 arasında,
- Deney ve kontrol grubunda yer alan annelere ve çocuklarına ilişkin demografik bilgiler Tablo 4.8’de,
- Ölçme aracının deneysel çalışmaya ilişkin güvenirlik düzeyi Tablo 4.9’da,
- Deneysel çalışma grubuna ilişkin dağılım ve ölçüm aracına ait tanımlayıcı bulgular Tablo 4.10’da,
- “Sempatik şiddet farkındalık eğitimi programının ailelerin sempatik şiddet farkındalık kazanımlarına etkisine” ilişkin bulgular Tablo 4.11 ile Tablo 4.22 arasında verilmiştir.

4.1. Geçerlik Güvenirlik Analizine İlişkin Bulgular

4.1.1. Kapsam geçerliliğine ilişkin bulgular

“Sempatik Şiddet Farkındalık Ölçeği”nin kapsam geçerliliği uzmanlardan gelen görüşler doğrultusunda gerçekleştirilmiştir. Kapsam geçerlik oranı (KGO) ve kapsam geçerlik indeksi (KGİ) hesaplanmıştır.

“Tablo 4.1’de kapsam geçerlik oranı (KGO) ve kapsam geçerlik indeksine (KGİ) ilişkin sonuçlar yer almaktadır.”

Tablo 4.1 incelendiğinde; KGO değerlerinin, “M1, M2, M3, M4, M5, M6, M7, M8, M9, M10, M11, M12, M15, M16, M17, M18, M19, M20, M21 için 1, M13 ve M14 için ise 0.77”, KGİ değerlerinin ise, “Şiddete karşı tam tersi tepki gösterilmesi” alt boyutu için $KGİ = 1.00 > KGÖ = 0.78$, “Şiddetin normalleştirilmesi” alt boyutu için $KGİ = 0.97 > KGÖ = 0.78$, “Şiddetin beklendik zarara yol açmaması” alt boyutu için $KGİ = 0.94 > KGÖ = 0.78$, Şiddetin beklenen karşılığı /tepkiyi görmemesi alt boyutu için $KGİ = 1.00 > KGÖ = 0.78$ ve “Sempatik Şiddet Farkındalık Ölçeği” için $KGİ = 0.97 > KGÖ = 0.78$ olduğu görülmektedir.

Tablo 4.1. KGO ve KGİ değerleri

Madde	Uygun	Uygun Değil	KGO
M1	9		1
M2	9		1
M3	9		1
M4	9		1
M5	9		1
M6	9		1
M7	9		1
M8	9		1
M9	9		1
M10	9		1
M11	9		1
M12	9		1
M13	8	1	0.77
M14	8	1	0.77
M15	9		1
M16	9		1
M17	9		1
M18	9		1
M19	9		1
M20	9		1
M21	9		1
			KGİ
Şiddete Karşı Tam Ters Tepki Gösterilmesi			1.00
Şiddetin Normalleştirilmesi			0.97
Şiddetin Beklenik Zarara Yol Açmaması			0.94
Şiddetin Beklenen Karşılığı /Tepkiyi Görmemesi			1.00
Sempatik Şiddet Farkındalık Ölçeği			0.97

KGÖ = 0.78 (Lawshe)

4.1.2. Yapı geçerliliğine ilişkin bulgular

“Sempatik Şiddet Farkındalık Ölçeği”nin yapı geçerliliği açımlayıcı faktör analizi (AFA) ve doğrulayıcı faktör analizi (DFA) ile gerçekleştirilmiştir.

4.1.2.1 Açımlayıcı faktör analizine ilişkin bulgular

Pilot çalışma için, 250 anneye ait veriler ile ölçeğin ilk aşamadaki güvenilirlik ve geçerlilik analizleri yapılmıştır.

Tablo 4.2’de, “Sempatik Şiddet Farkındalık Ölçeği”ne ait madde analizi ve açımlayıcı faktör analizi ile güvenilirlik düzeylerine ilişkin sonuçlar yer almaktadır.

Tablo 4.2. “Sempatik Şiddet Farkındalık Ölçeği” madde analizi - açımlayıcı faktör analizi -güvenirlilik düzeyleri

Faktör Adı	Madde	Faktörler				Madde-Ölçek İlişkisi
		1	2	3	4	
Şiddetin Normalleştirilmesi	M11	0,599				0,621
	M 6	0,619				0,535
	M 7	0,640				0,686
	M 13	0,644				0,628
	M 10	0,656				0,543
	M 5	0,673				0,671
	M 8	0,681				0,503
	M 12	0,727				0,525
	M 9	0,748				0,577
Şiddete Karşı Tam Ters Tepki Gösterilmesi	M 3		0,793			0,421
	M 4		0,848			0,499
	M 1		0,850			0,408
	M 2		0,890			0,493
Şiddetin Beklenen Tepkiyi Görmemesi	M 21			0,752		0,442
	M 19			0,852		0,491
	M 18			0,858		0,447
	M 20			0,893		0,458
Şiddetin Beklenilen Zarara Yol Açmaması	M 15				0,659	0,443
	M 17				0,712	0,452
	M 14				0,762	0,361
	M 16				0,847	0,419
Güvenirlilik		0,878	0,910	0,890	0,780	0,894
Öz değer		4,458	3,295	3,162	2,549	
Açıklanan Varyans		21,23	15,69	15,06	12,14	64,112

KMO=0,882; Barlett's Sphericity Test $X^2(210)=2866,252$; $p=0,001<0,05$

Tablo 4.2 incelendiğinde; maddelerin diğer maddeler ile olan ilişki değerlerinin 0,361 ile 0,686 arasında değiştiği ve 0,30 değerinin altında bir değer almadığı, güvenirlik düzeyinin 0.894 ile yüksek düzeyde olduğu, KMO değerinin 0,882 ve Barlett's Sphericity Test $X^2(210) = 2866,252$; $p = 0,001 < 0,05$ olduğu dolayısıyla KMO değerinin, 0,60'dan yüksek ve Barlett küresellik testinin anlamlı olduğu ($p<0,01$), faktör yük değerlerinin 0,599 ile 0,893 arasında değiştiği ve 0,45 değerinden büyük olduğu, ölçeğin 4 faktörlü bir yapıda olduğu ve toplam açıkladığı varyans değerinin %64,112 olduğu görülmektedir.

Ölçek yapısının tek faktörden fazla olmasından dolayı “varimax” dik döndürme işlemi gerçekleştirilmiştir. Döndürme sonrasında faktörler incelendiğinde;

Faktör 1'in öz değerinin, 4,458 olduğu ve ölçeğin %21,23'ünü açıkladığı, faktörün güvenirlik düzeyinin 0,878 ile yüksek düzeyde olduğu görülmektedir. Faktör 1'e uzman görüşleri doğrultusunda belirlenen “Şiddetin Normalleştirilmesi” ismi verilmiştir.

Faktör 2'nin öz değerinin 3,295 olduğu, ölçeğin %15,69'unu açıkladığı, faktörün güvenilirlik düzeyinin 0,910 ile yüksek düzeyde olduğu görülmektedir. Faktör 2'ye uzman görüşleri doğrultusunda belirlenen “Şiddete Karşı Tam Ters Tepki Gösterilmesi” ismi verilmiştir.

Faktör 3'ün öz değerinin 3,162 olduğu, ölçeğin %15,06'sını açıkladığı, güvenilirlik düzeyinin 0,890 ile yüksek düzeyde olduğu görülmektedir. Faktör 3'e uzman görüşleri doğrultusunda belirlenen “Şiddetin Beklenen Tepkiyi Görmemesi” ismi verilmiştir.

Faktör 4'ün öz değerinin 2,549 olduğu, ölçeğin %12,14'ünü açıkladığı, güvenilirlik düzeyinin 0,780 ile oldukça güvenilir olduğu görülmektedir. Faktör 4'e uzman görüşleri doğrultusunda belirlenen “Şiddetin Beklendik Zarara Yol Açmaması” ismi verilmiştir.

Dört faktörün tamamının ölçeğin %64,112'sini açıkladığı ve güvenilirlik düzeyinin 0,894 ile yüksek düzeyde olduğu görülmektedir.

Şekil 4.1'de “Sempatik Şiddet Farkındalığı Ölçeği”ne ait yamaç grafiği yer almaktadır.

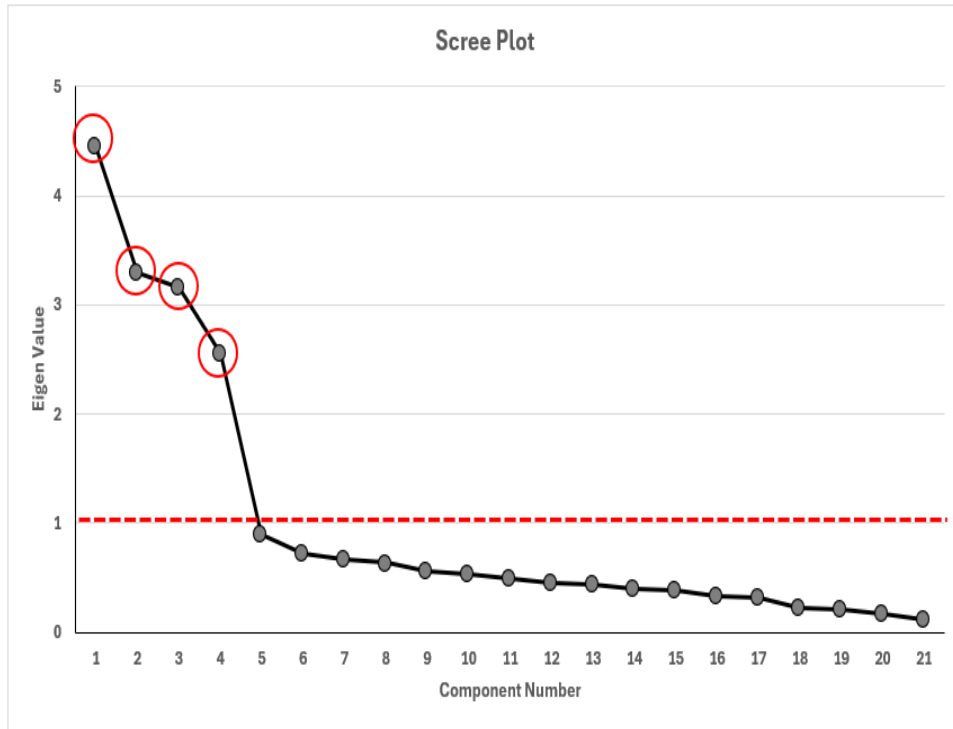

Şekil 4.1. “Sempatik Şiddet Farkındalığı Ölçeği”ne ait yamaç grafiği

Şekil 4.1 incelendiğinde; ölçeğin gözlem değerinin 1'in altına indiği andaki kırılmanın dördüncü faktörden sonra olduğu ve dördüncü faktörden sonra boyutların durağanlaştığı görülmektedir.

Tablo 4.3'te, %27'lik alt ve üst gruplara göre maddelerin ayırt ediciliğine ilişkin t testi sonuçları yer almaktadır.

Tablo 4.3. %27'lik alt ve üst gruplara göre maddelerin ayırt ediciliğine ilişkin T testi

Maddeler	t	p	Maddeler	t	p
M1	4,340	0,001*	M12	8,942	0,001*
M2	5,164	0,001*	M13	10,729	0,001*
M3	5,563	0,001*	M14	7,978	0,001*
M4	4,911	0,001*	M15	8,980	0,001*
M5	10,207	0,001*	M16	8,387	0,001*
M6	8,297	0,001*	M17	9,871	0,001*
M7	14,408	0,001*	M18	9,312	0,001*
M8	8,582	0,001*	M19	8,448	0,001*
M9	8,972	0,001*	M20	7,416	0,001*
M10	8,663	0,001*	M21	7,399	0,001*
M11	10,803	0,001*			

*p<0,05; t: Bağımsız örneklem t-testi

Tablo 4.3 incelendiğinde, maddelerin ayırt ediciliğinin kararının verilmesinde kullanılan %27 alt ve üst gruptaki değerlerinin tüm maddeler için istatistiksel olarak %99 güven düzeyinde ($t > 2.58$; $p < 0,01$) anlamlı olduğu görülmektedir.

Tablo 4.4'te, "Sempatik Şiddet Farkındalığı Ölçeği"nin maddeleri ile ölçek toplam korelasyon değerlerine ilişkin sonuçlar yer almaktadır.

Tablo 4.4. "Sempatik Şiddet Farkındalığı Ölçeği"nin maddeleri ile ölçek toplam korelasyon değerleri

Maddeler	r	p	Maddeler	r	p
M1	0,460	0,001**	M12	0,587	0,001**
M2	0,540	0,001**	M13	0,682	0,001**
M3	0,476	0,001**	M14	0,421	0,001**
M4	0,543	0,001**	M15	0,508	0,001**
M5	0,714	0,001**	M16	0,483	0,001**
M6	0,603	0,001**	M17	0,517	0,001**
M7	0,736	0,001**	M18	0,521	0,001**
M8	0,569	0,001**	M19	0,555	0,001**
M9	0,635	0,001**	M20	0,527	0,001**
M10	0,606	0,001**	M21	0,508	0,001**
M11	0,680	0,001**			

**p<0,01; Pearson korelasyon

Tablo 4.4 incelendiğinde, madde toplam korelasyon değerlerinin 0,421 ile 0,736 arasında değiştiği ve 0,30 değerinin üzerinde ve istatistiksel açıdan %99 güven düzeyinde anlamlı olduğu görülmektedir ($p < 0,01$).

4.1.2.2. Doğrulayıcı faktör analizine ilişkin bulgular

Ölçeğin açıklanan faktör yapısının doğrulanması için LISREL 8.7 programı ile 862 kişilik veriyle doğrulayıcı faktör analizi (DFA) gerçekleştirilmiştir.

Şekil 4.2’de, açıklanan dört faktörlü yapının doğrulanması amacıyla yapılan DFA analizine ait standardize edilmiş beta kat sayıları yer almaktadır.

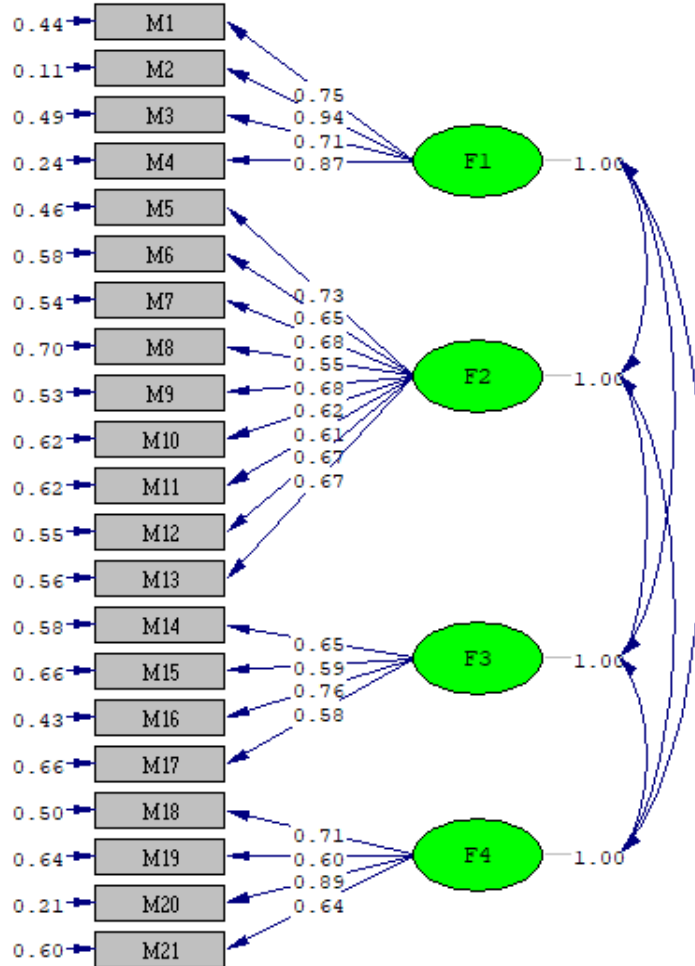

Chi-Square=499.61, df=183, P-value=0.00000, RMSEA=0.045

F1: Şiddete Karşı Tam Ters Tepki Gösterilmesi, **F2:** Şiddetin Normalleştirilmesi, **F3:** Şiddetin Beklendik Zarara Yol Açmaması, **F4:** Şiddetin Beklenen Tepkiyi Görmemesi

Şekil 4.2. “Sempatik Şiddet Farkındalığı Ölçeği” DFA sonucuna ait path diyagramı

Şekil 4.2 incelendiğinde, ölçeğe ait maddelerin faktör yüklerinin 0.55–0.94 arasında değiştiği ve ilk aşamada uyum kriterlerinin istenilen seviyede olduğu, dolayısıyla maddeler arasında modifikasyon yapılmasına gerek olmadığı görülmektedir.

Şekil 4.3’te “Sempatik Şiddet Farkındalığı Ölçeği” faktör yüklerine ait t değerleri yer almaktadır.

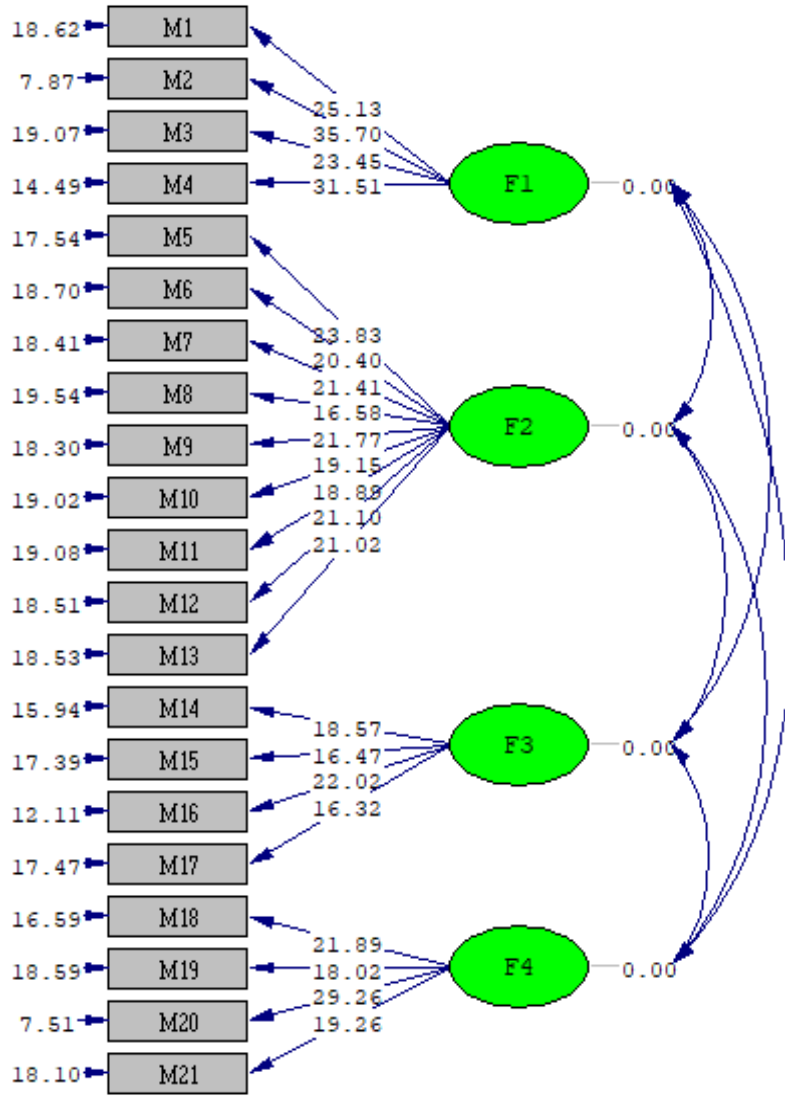

Chi-Square=499.61, df=183, P-value=0.00000, RMSEA=0.045

F1: Şiddete Karşı Tam Tersi Tepki Gösterilmesi, **F2:** Şiddetin Normalleştirilmesi, **F3:** Şiddetin Beklendik Zarara Yol Açmaması, **F4:** Şiddetin Beklenen Tepkiyi Görmemesi

Şekil 4.3. “Sempatik Şiddet Farkındalığı Ölçeği” DFA sonucuna ait T değerleri

Şekil 4.3 incelendiğinde, maddeler ile örtük değişkenler arasındaki ilişkilerin istatistiksel anlamlılık düzeyinin ifadesi olan t değerlerinin $p < 0,01$ düzeyinde anlamlı ve bütün değerlerin 2,58’den büyük olduğu görülmektedir.

Doğrulayıcı faktör analizi modelinin kabul edilme durumuna karar verebilmek için uyum kriterlerine bakılmaktadır.

Tablo 4.5’te uyum değerlerinin belirlenmesi için gerçekleştirilen analizlere ilişkin sonuçlar yer almaktadır.

Tablo 4.5. “Sempatik Şiddet Farkındalık Ölçeği” uyum değerleri

Kriterler	İyi	Kabul Edilebilir	Araştırma Sonucu
χ^2			499,61
sd			183
χ^2/sd	≤ 3	≤ 5	2,730
RMSEA	$0 < RMSEA < 0.05$	$0.05 \leq RMSEA \leq 0.10$	0,045
SRMR	$0 \leq SRMR < 0.05$	$0.05 \leq SRMR \leq 0.10$	0,043
NFI	$0.95 \leq NFI \leq 1$	$0.90 \leq NFI \leq 0.95$	0,97
NNFI	$0.95 \leq NNFI \leq 1$	$0.90 \leq NNFI \leq 0.95$	0,98
CFI	$0.95 \leq CFI \leq 1$	$0.90 \leq CFI \leq 0.95$	0,98
GFI	$0.95 \leq GFI \leq 1$	$0.90 \leq GFI \leq 0.95$	0,95
IFI	$0.95 \leq IFI \leq 1$	$0.90 \leq IFI \leq 0.95$	0,98
RFI	$0.95 \leq RFI \leq 1$	$0.90 \leq RFI \leq 0.95$	0,96

Tablo 4.5’te DFA sonucu elde edilen uyum kriterleri (Schermelleh-Engel ve Moosbrugger, 2003) değerleri incelendiğinde; en önemli uyum değeri olan X^2 değerinin sd değerine oranının 2.730 ile iyi uyum düzeyinde, RMSEA değerinin, 0,045 ile iyi uyum düzeyinde, SRMR değerinin 0.043 ile iyi uyum düzeyinde, NFI değerinin 0.97 ile iyi uyum düzeyinde, NNFI değerinin 0.98 ile iyi uyum düzeyinde, CFI değerinin 0.98 ile iyi uyum düzeyinde, GFI değerinin 0.95 ile iyi uyum düzeyinde, IFI değerinin 0.98 ile iyi uyum düzeyinde ve RFI değerinin 0.96 ile iyi uyum düzeyinde olduğu belirlenmiştir. Uyum kriterlerine bakıldığında, açıklanan faktörün doğrulandığı görülmektedir.

4.1.2.3. Güvenirlilik analizine ilişkin bulgular

“Sempatik Şiddet Farkındalık Ölçeği”nin iç tutarlılığının belirlenmesi için Cronbach’s Alpha güvenirlilik katsayısı hesaplanmıştır. Test-tekrar test güvenirliliğinin ölçülmesi için ise Pearson korelasyon analizi gerçekleştirilmiştir.

Tablo 4.6’da, ölçeğe ilişkin Cronbach’s Alpha güvenirlilik düzeyleri yer almaktadır.

Tablo 4.6. Cronbach’s Alpha güvenirlilik düzeyleri

	Cronbach's Alpha
Şiddete Karşı Tam Ters Tepki Gösterilmesi	0,883
Şiddetin Normalleştirilmesi	0,867
Şiddetin Beklenilen Zarara Yol Açmaması	0,732
Şiddetin Beklenen Tepkiyi Görmemesi	0,795
Sempatik Şiddet Farkındalık Ölçeği	0,874

Tablo 4.6’da Cronbach’s Alpha güvenirlilik düzeyleri incelendiğinde; “Şiddete Karşı Tam Ters Tepki Gösterilmesi” alt boyutu için 0,883 ve yüksek düzeyde güvenilir, “Şiddetin Normalleştirilmesi” alt boyutu için 0,867 ve yüksek düzeyde güvenilir,

“Şiddetin Beklendik Zarara Yol Açmaması” alt boyutu için 0,732 ve oldukça güvenilir, “Şiddetin Beklenen Tepkiyi Görmemesi” alt boyutu için 0,795 ve oldukça güvenilir, “Sempatik Şiddet Farkındalık Ölçeği” için 0,874 ve yüksek düzeyde güvenilir olduğu görülmektedir.

Tablo 4.7’de, test tekrar test ölçümlerinin gerçekleştirilmesi için yapılan Pearson korelasyon analizine ilişkin sonuçlar yer almaktadır.

Tablo 4.7. “Sempatik Şiddet Farkındalık Ölçeği” Pearson korelasyon analizi

		Test Tekrar Test
Şiddete Karşı Tam Ters Tepki Gösterilmesi	r	0,956
	p	0,001**
Şiddetin Normalleştirilmesi	r	0,896
	p	0,001**
Şiddetin Beklendik Zarara Yol Açmaması	r	0,906
	p	0,001**
Şiddetin Beklenen Tepkiyi Görmemesi	r	0,965
	p	0,001**
Sempatik Şiddet Farkındalık Ölçeği	r	0,888
	p	0,001**

**p<0,01; r: Pearson korelasyon analizi

Tablo 4.7 incelendiğinde; “Şiddete Karşı Tam Ters Tepki Gösterilmesi” $r=0,956$, $p < 0.01$, “Şiddetin Normalleştirilmesi” $r=0,896$, $p < 0.01$, “Şiddetin Beklendik Zarara Yol Açmaması” $r=0,906$, $p < 0.01$, “Şiddetin Beklenen Tepkiyi Görmemesi” $r=0,965$, $p < 0,01$ ve “Sempatik Şiddet Farkındalık Ölçeği” $r=0,888$, $p < 0.01$ olduğu, ölçek ile test-tekrar test arasında her faktör ve ölçek için yüksek düzeyde bir ilişki olduğu görülmektedir.

4.2. Deneysel Çalışmaya İlişkin Bulgular

4.2.1. Deney ve kontrol grubundaki annelerin ve çocuklarının demografik özelliklerine ait bulgular

Tablo 4.8’de deney ve kontrol grubundaki annelerin ve çocuklarının demografik özelliklerine ait sonuçlar yer almaktadır.

Tablo 4.8 incelendiğinde, deney grubundaki annelerin tamamının evli olduğu, %53,30’unun üniversite ve üstü, 33,30’unun lise, %6,70’inin ortaokul ve %6,70’inin ilkokul mezunu olduğu, %73,30’unun çalışmadığı, %26,70’inin çalıştığı, %53,30’unun iki çocuk, %40,00’inin tek çocuk ve %6,70’inin dört çocuk sahibi olduğu, %53,30’unun kız çocuğa, %46,70’inin erkek çocuğa sahip olduğu, çocukların ise %66,70’inin ilk çocuk, %26,70’inin ikinci çocuk, %6,70’inin üçüncü çocuk olduğu, %73,30’unun daha önce okul öncesi eğitim aldığı, %26,70’inin almadığı, ebeveynlerin yaş ortalamasının

35,07±3,53, aylık gelir ortalamasının 24.625±10.734,48 olduğu, çocukların yaş ortalamalarının ise 63.60±9.69 olduğu görülmektedir.

Kontrol grubundaki annelerin tamamının evli olduğu, %93,30'unun üniversite ve üstü, %6,70'inin ortaokul mezunu olduğu, %86,70'inin çalıştığı, %13,30'unun çalışmadığı, %53,30'unun iki çocuk,% 26,70'inin tek çocuk, %13,30'unun üç çocuk ve %6,70'inin dört çocuk sahibi olduğu, %60,00'inin erkek,% 40,00'inin kız çocuğa sahip olduğu, çocukların ise %53,30'unun ikinci çocuk ve %40,00'inin ilk çocuk ve %6,70'inin üçüncü çocuk olduğu, %66,70'inin okul öncesi eğitim aldığı, %33,30'unun almadığı, ebeveynlerin yaş ortalamasının 36,87±4,21, aylık gelir ortalamasının 28.538,46±9.386,30, çocukların yaş ortalamalarının ise 62,13±8,33 olduğu görülmektedir.

Tablo 4.8. Deney ve kontrol grubundaki anneler ve çocuklarına ilişkin demografik özellikler

Demografik Özellikler		Deney		Kontrol		Toplam	
		n	%	n	%	n	%
Medeni durum	Evli	15	100,00	15	100,00	30	100,00
	1	1	6,70	0	0	1	3,30
Öğrenim durumu	2	1	6,70	1	6,70	2	6,70
	3	5	33,30	0	0	5	16,70
	4	8	53,30	14	93,30	22	73,30
Çalışma durumu	Çalışmıyor	11	73,30	2	13,30	13	43,30
	Çalışıyor	4	26,70	13	86,70	17	56,70
Çocuk sayısı	1	6	40,00	4	26,70	10	33,30
	2	8	53,30	8	53,30	16	53,30
	3	0	0,00	2	13,30	2	6,70
	4	1	6,70	1	6,70	2	6,70
Çocuğun cinsiyeti	Kız	8	53,30	6	40,00	14	46,70
	Erkek	7	46,70	9	60,00	16	53,30
Çocuğun doğum sırası	İlk çocuk	10	66,70	6	40,00	16	53,30
	İkinci çocuk	4	26,70	8	53,30	12	40,00
	Üçüncü çocuk	1	6,70	1	6,70	2	6,70
Çocuğun okul öncesi eğitim alma durumu	Hayır	4	26,70	5	33,30	9	30,00
	Evet	11	73,30	10	66,70	21	70,00
Annelerin yaş ortalaması		35,07±3,53		36,87±4,21		35,97±3,93	
Aylık gelir ortalaması		24.625±10.734,48		28.538,46±9.386,30		27.617,65±9.518,94	
Çocukların yaş ortalaması		63.60±9.69		62,13±8,33		62,87±8,91	
Toplam		15	100,00%	15	100,00%	30	100,00%

4.2.2. Deneysel çalışmada ölçme aracının güvenilirlik düzeyine ilişkin bulgular

Tablo 4.9’da, “Sempatik Şiddet Farkındalık Ölçeğinin” deneysel çalışmaya ilişkin güvenilirliğinin belirlenmesi için gerçekleştirilen analizlere ilişkin sonuçlar yer almaktadır.

Tablo 4.9. “Sempatik Şiddet Farkındalık Ölçeği”nin deneysel çalışmaya ilişkin güvenilirlik düzeyi

	Maddeler	Cronbach Alpha
Şiddete Karşı Tam Ters Tepki Gösterilmesi	1-4 (4 madde)	0,795
Şiddetin Normalleştirilmesi	5-13 (9 madde)	0,808
Şiddetin Beklendik Zarara Yol Açmaması	14-17 (4 madde)	0,712
Şiddetin Beklenen Tepkiyi Görmemesi	18-21 (4 madde)	0,691
Sempatik Şiddet Farkındalık Ölçeği	21 madde	0,886

Tablo 4.9 incelendiğinde, “Şiddete Karşı Tam Ters Tepki Gösterilmesi” alt boyutu için Cronbach Alpha değerinin 0,795, “Şiddetin Normalleştirilmesi” alt boyutu için 0,808, “Şiddetin Beklendik Zarara Yol Açmaması” alt boyutu için 0,712, “Şiddetin Beklenen Tepkiyi Görmemesi” alt boyutu için 0,691 ve “Sempatik Şiddet Farkındalığı Ölçeği” için 0,886 olduğu görülmektedir.

4.2.3. Deneysel çalışma grubuna ilişkin dağılım ve ölçüm aracına ait tanımlayıcı bulgular

Tablo 4.10’da deneysel çalışma grubuna ilişkin dağılımlar ve ölçüm aracına ait tanımlayıcı bulgular yer almaktadır.

Tablo 4.10 incelendiğinde; deneysel çalışma grubundaki annelerin ön test puanlarının, “Sempatik Şiddet Farkındalık Ölçeği” (4.15 ± 0.53) için yüksek düzeyde olduğu görülmektedir. Alt boyutlar incelendiğinde ise “Şiddetin Normalleştirilmesi” (4.11 ± 0.95) ve “Şiddetin Beklendik Zarara Yol Açmaması” (4.08 ± 0.48) alt boyutlarının yüksek düzeyde olduğu, “Şiddete Karşı Tam Ters Tepki Gösterilmesi” (4.23 ± 0.46) ve “Şiddetin Beklenen Tepkiyi Görmemesi” (4.23 ± 0.82) alt boyutlarının çok yüksek düzeyde olduğu görülmektedir.

Deneysel çalışma grubundaki annelerin son test puanlarının; “Sempatik Şiddet Farkındalık Ölçeği” (4.11 ± 0.70) için yüksek düzeyde olduğu görülmektedir. Alt boyutlar incelendiğinde ise “Şiddetin Normalleştirilmesi” (3.99 ± 0.79) ve “Şiddetin Beklendik Zarara Yol Açmaması” (4.12 ± 0.70) alt boyutlarının yüksek düzeyde olduğu, “Şiddetin Beklenen Tepkiyi Görmemesi” (4.23 ± 0.68) ve “Şiddete Karşı Tam Ters Tepki Gösterilmesi” (4.28 ± 0.91) alt boyutlarının çok yüksek düzeyde olduğu görülmektedir.

Deney grubundaki annelerin kalıcılık testi puanlarının; “Sempatik Şiddet Farkındalık Ölçeği” (4.52 ± 0.29) için çok yüksek düzeyde olduğu görülmektedir. Alt boyutlar incelendiğinde ise “Şiddete Karşı Tam Tersi Tepki Gösterilmesi” (4.57 ± 0.47), “Şiddetin Normalleştirilmesi” (4.52 ± 0.29), Şiddetin Beklendik Zarara Yol Açmaması” (4.53 ± 0.53) ve “Şiddetin Beklenen Tepkiyi Görmemesi” (4.48 ± 0.39) alt boyutlarının çok yüksek düzeyde olduğu görülmektedir.

Tablo 4.10. Deneysel çalışma grubuna ilişkin dağılım ve ölçüm aracına ait tanımlayıcı bulgular

Test	Ort.	Medyan	s.s	Çarpıklık	Basıklık	
Ön Test	Şiddete Karşı Tam Tersi Tepki Gösterilmesi	4,23	4,50	0,82	-2,348	7,621
	Şiddetin Normalleştirilmesi	4,11	4,06	0,95	2,714	11,778
	Şiddetin Beklendik Zarara Yol Açmaması	4,08	4,00	0,48	0,034	-0,867
	Şiddetin Beklenen Tepkiyi Görmemesi	4,23	4,25	0,46	-0,097	-0,587
	Sempatik Şiddet Farkındalık Ölçeği	4,15	4,10	0,53	0,601	1,686
Son Test	Şiddete Karşı Tam Tersi Tepki Gösterilmesi	4,28	4,50	0,91	-2,562	7,046
	Şiddetin Normalleştirilmesi	3,99	4,06	0,79	-1,779	4,252
	Şiddetin Beklendik Zarara Yol Açmaması	4,12	4,25	0,70	-2,368	8,894
	Şiddetin Beklenen Tepkiyi Görmemesi	4,23	4,25	0,68	-2,351	7,973
	Sempatik Şiddet Farkındalık Ölçeği	4,11	4,21	0,70	-2,426	8,641
Kalıcılık Testi	Şiddete Karşı Tam Tersi Tepki Gösterilmesi	4,57	4,75	0,47	-0,977	-0,282
	Şiddetin Normalleştirilmesi	4,52	4,44	0,29	0,175	-1,528
	Şiddetin Beklendik Zarara Yol Açmaması	4,53	4,75	0,53	-0,963	-0,154
	Şiddetin Beklenen Tepkiyi Görmemesi	4,48	4,50	0,39	-0,251	-0,895
	Sempatik Şiddet Farkındalık Ölçeği	4,52	4,52	0,29	0,009	-1,114

4.2.4. Sempatik şiddet farkındalık eğitimi programının ailelerin sempatik şiddet farkındalık kazanımlarına etkisine ilişkin bulgular

“Sempatik Şiddet Farkındalık Eğitimi Programı”nın ailelerin sempatik şiddet farkındalık kazanımlarına etkisinin incelenmesi amacıyla; deney ve kontrol grubu ön test puanlarına ilişkin bulgular, deney ve kontrol grubu son test puanlarına ilişkin bulgular, deney grubu ön test, son test ve kalıcılık puanlarına ilişkin bulgular, kontrol grubu ön test ve son test puanlarına ilişkin bulgular incelenmiştir.

Tablo 4.11’de deney ve kontrol gruplarındaki annelerin, “Sempatik Şiddet Farkındalık Ölçeği”nden aldıkları ön test puanlarının karşılaştırılması için gerçekleştirilen Mann-Whitney U testi sonuçları yer almaktadır.

Tablo 4.11. Deney ve kontrol gruplarındaki annelerin “Sempatik Şiddet Farkındalık Ölçeği” ön test puanlarına ilişkin Mann Whitney U testi

	Grup	n	Ort.	s.s	U	p
Şiddete Karşı Tam Ters Tepki Gösterilmesi	Deney	15	4,28	0,62	110,500	0,933
	Kontrol	15	4,18	1,00		
Şiddetin Normalleştirilmesi	Deney	15	4,04	0,49	108,500	0,868
	Kontrol	15	4,19	1,28		
Ön Test Şiddetin Beklendik Zarara Yol Açmaması	Deney	15	4,13	0,45	95,500	0,475
	Kontrol	15	4,02	0,52		
Şiddetin Beklenen Tepkiyi Görmemesi	Deney	15	4,27	0,36	103,50	0,704
	Kontrol	15	4,18	0,55		
Sempatik Şiddet Farkındalık Ölçeği	Deney	15	4,15	0,33	105,00	0,755
	Kontrol	15	4,16	0,69		

p>0,05; U: Mann Whitney U testi

Tablo 4.11 incelendiğinde, deney ve kontrol grubu ön test puanlarını arasında istatistiksel olarak anlamlı bir farklılık olmadığı görülmektedir (p>0,05).

Tablo 4.12’de deney ve kontrol gruplarındaki annelerin, “Sempatik Şiddet Farkındalık Ölçeği”nden aldıkları son test puanlarının karşılaştırılması için gerçekleştirilen Mann Whitney U testi sonuçları yer almaktadır.

Tablo 4.12. Deney ve kontrol gruplarındaki annelerin “Sempatik Şiddet Farkındalık Ölçeği” son test puanlarına ilişkin Mann Whitney U testi

	Grup	n	Ort.	s.s	U	p
Şiddete Karşı Tam Ters Tepki Gösterilmesi	Deney	15	4,70	0,32	35,500	0,001*
	Kontrol	15	3,85	1,11		
Şiddetin Normalleştirilmesi	Deney	15	4,39	0,39	43,500	0,004*
	Kontrol	15	3,59	0,90		
Son Test Şiddetin Beklendik Zarara Yol Açmaması	Deney	15	4,43	0,37	45,500	0,005*
	Kontrol	15	3,80	0,82		
Şiddetin Beklenen Tepkiyi Görmemesi	Deney	15	4,48	0,42	53,000	0,012*
	Kontrol	15	3,97	0,81		
Sempatik Şiddet Farkındalık Ölçeği	Deney	15	4,47	0,31	30,500	0,001*
	Kontrol	15	3,75	0,80		

*p<0,05; U: Mann Whitney U testi

Tablo 4.12 incelendiğinde; deney ve kontrol grubu son test puanları arasında, “Şiddete Karşı Tam Ters Tepki Gösterilmesi” (U=35,500; p<0,05), “Şiddetin Normalleştirilmesi” (U=43,500; p<0,05), “Şiddetin Beklendik Zarara Yol Açmaması”

($U=45,500$; $p<0,05$), “Şiddetin Beklenen Tepkiyi Görmemesi” ($U=53,000$; $p<0,05$) ve “Sempatik Şiddet Farkındalık Ölçeği” ($U=30,500$; $p<0,05$) deney grubu lehine istatistiksel olarak anlamlı farklılık olduğu görülmektedir.

Tablo 4.13’te deney grubundaki annelerin, “Şiddete Karşı Tam Ters Tepki Gösterilmesi” alt boyutundan aldıkları ön, son ve kalıcılık testi puanlarının karşılaştırılması için gerçekleştirilen Friedman ve Wilcoxon testi sonuçları yer almaktadır.

Tablo 4.13. Deney grubundaki annelerin “Şiddete Karşı Tam Ters Tepki Gösterilmesi” alt boyutu ön, son ve kalıcılık testi puanlarına ilişkin Friedman ve Wilcoxon testi

		n	Ort.	s.s	Sıra Ort.	X^2	p	Z
Şiddete Karşı Tam	Ön Test	15	4,28	0,62	1,50			
Tersi Tepki	Son Test	15	4,70	0,32	2,33	7,000	0,030*	1<2
Gösterilmesi	Kalıcılık Testi	15	4,57	0,47	2,17			

* $p<0,05$; X^2 : Friedman testi; Z: Wilcoxon testi

Tablo 4.13 incelendiğinde; deney grubundaki annelerin “Şiddete Karşı Tam Ters Tepki Gösterilmesi” alt boyutundan aldıkları ön test ($4,28\pm0,62$), son test ($4,70\pm0,32$) ve kalıcılık testi puanları ($4,57\pm0,47$) arasında istatistiksel olarak anlamlı bir farklılığın olduğu ($X^2:7,000$; $p<0,05$), üç ölçüm arasındaki farkın detaylandırılması için yapılan Wilcoxon testi sonuçları incelendiğinde ise deney grubundaki annelerin son test puanlarının ön test puanlarından istatistiksel olarak daha yüksek olduğu görülmektedir.

Tablo 4.14’te deney grubundaki annelerin “Şiddetin Normalleştirilmesi” alt boyutundan aldıkları ön, son ve kalıcılık testi puanlarının karşılaştırılması için gerçekleştirilen Friedman ve Wilcoxon testi sonuçları yer almaktadır.

Tablo 4.14. Deney grubundaki annelerin “Şiddetin Normalleştirilmesi” alt boyutu ön, son ve kalıcılık testi puanlarının karşılaştırılmasına ilişkin Friedman ve Wilcoxon testi

		n	Ort.	s.s	Sıra Ort.	X^2	p	Z
Şiddetin Normalleştirilmesi	Ön Test	15	4,04	0,49	1,37			
	Son Test	15	4,39	0,39	2,20	10,291	0,006*	1<2,3
	Kalıcılık Testi	15	4,52	0,29	2,43			

* $p<0,05$; X^2 : Friedman testi; Z: Wilcoxon testi

Tablo 4.14 incelendiğinde; deney grubundaki annelerin “Şiddetin Normalleştirilmesi” alt boyutundan aldıkları ön test ($4,04\pm0,49$), son test ($4,39\pm0,39$) ve kalıcılık test puanları ($4,52\pm0,29$) arasında istatistiksel olarak anlamlı bir farklılığın

olduğu ($X^2:10,291$; $p<0,05$), üç ölçüm arasındaki farkın detaylandırılması için yapılan Wilcoxon testi sonuçları incelendiğinde ise deney grubundaki annelerin, son test ve kalıcılık testi puanlarının ön test puanlarından istatistiksel olarak daha yüksek olduğu görülmektedir.

Tablo 4.15'te deney grubundaki annelerin, “Şiddetin Beklendik Zarara Yol Açmaması” alt boyutundan aldıkları ön, son ve kalıcılık testi puanlarının karşılaştırılması için gerçekleştirilen Friedman ve Wilcoxon testi sonuçları yer almaktadır.

Tablo 4.15. Deney grubundaki annelerin “Şiddetin Beklendik Zarara Yol Açmaması” alt boyutu ön, son ve kalıcılık testi puanlarına ilişkin Friedman ve Wilcoxon testi

		n	Ort.	s.s	Sıra Ort.	X^2	p	Z
Şiddetin Beklendik Zarara Yol Açmaması	Ön Test	15	4,13	0,45	1,50	8,258	0,016*	1<2,3
	Son Test	15	4,43	0,37	2,17			
	Kalıcılık Testi	15	4,53	0,53	2,33			

* $p<0,05$; X^2 : Friedman testi; Z: Wilcoxon testi

Tablo 4.15 incelendiğinde, deney grubundaki annelerin “Şiddetin Beklendik Zarara Yol Açmaması” alt boyutundan aldıkları ön test (4.13 ± 0.45), son test (4.43 ± 0.37) ve kalıcılık test puanları (4.53 ± 0.53) arasında istatistiksel olarak anlamlı bir farklılığın olduğu ($X^2:8.258$; $p<0,05$), üç ölçüm arasındaki farkın detaylandırılması için yapılan Wilcoxon testi sonuçları incelendiğinde ise deney grubundaki annelerin son test ve kalıcılık testi puanlarının ön test puanlarından istatistiksel olarak daha yüksek olduğu görülmektedir.

Tablo 4.16'da deney grubundaki annelerin “Şiddetin Beklenen Tepkiyi Görmemesi” alt boyutundan aldıkları ön, son ve kalıcılık testi puanlarının karşılaştırılması için gerçekleştirilen Friedman testi sonuçları yer almaktadır.

Tablo 4.16. Deney grubundaki annelerin “Şiddetin Beklenen Tepkiyi Görmemesi” alt boyutu ön, son ve kalıcılık testi puanlarına ilişkin Friedman testi

		n	Ort.	s.s	Sıra Ort.	X^2	p
Şiddetin Beklenen Tepkiyi Görmemesi	Ön Test	15	4,27	0,36	1,57	5,059	0,080
	Son Test	15	4,48	0,42	2,17		
	Kalıcılık Testi	15	4,48	0,39	2,27		

$p>0,05$; X^2 : Friedman testi

Tablo 4.16 incelendiğinde; deney grubundaki annelerin, “Şiddetin Beklenen Tepkiyi Görmemesi” alt boyutundan aldıkları ön, son ve kalıcılık testi puanları arasında istatistiksel olarak anlamlı bir farklılığın olmadığı görülmektedir ($p>0,05$).

Tablo 4.17’de deney grubundaki annelerin “Sempatik Şiddet Farkındalığı Ölçeği”nden aldıkları ön, son ve kalıcılık testi puanlarının karşılaştırılması için gerçekleştirilen Friedman ve Wilcoxon testi sonuçları yer almaktadır.

Tablo 4.17. Deney grubundaki annelerin “Sempatik Şiddet Farkındalığı Ölçeği” ön, son ve kalıcılık testi puanlarına ilişkin Friedman ve Wilcoxon testi

	n	Ort.	s.s	Sıra Ort.	X ²	p	Z
Sempatik Şiddet Ön Test	15	4,15	0,33	1,20	15,600	0,001*	1<2,3
Farkındalık Ölçeği Son Test	15	4,47	0,31	2,20			
Kalıcılık Testi	15	4,52	0,29	2,60			

*p<0,05; X²: Friedman testi; Z: Wilcoxon testi

Tablo 4.17 incelendiğinde; deney grubundaki annelerin, “Sempatik Şiddet Farkındalık Ölçeği”nden aldıkları ön test (4.15±0.33), son test (4.47±0.31) ve kalıcılık testi puanları (4.52±0.29) arasında istatistiksel olarak anlamlı bir farklılığın olduğu (X²:15,600; p<0,05), üç ölçüm arasındaki farkın detaylandırılması için yapılan Wilcoxon testi sonuçları incelendiğinde ise deney grubundaki annelerin son test ve kalıcılık testi puanlarının ön test puanlarından istatistiksel olarak daha yüksek olduğu görülmektedir.

Tablo 4.18’de, kontrol grubundaki annelerin “Şiddete Karşı Tam Ters Tepki Gösterilmesi” alt boyutundan aldıkları ön ve son test puanlarının karşılaştırılması için gerçekleştirilen Wilcoxon testi sonuçları yer almaktadır.

Tablo 4.18. Kontrol grubundaki annelerin “Şiddete Karşı Tam Ters Tepki Gösterilmesi” alt boyutu ön ve son test puanlarına ilişkin Wilcoxon testi

	n	Ort.	s.s	Artış-Azalış	Sıra Ort.	Z	p
Şiddete Karşı Tam Ters Tepki Gösterilmesi Ön Test	15	4,18	1,00	8a	5,38	-1,605	0,108
Son Test	15	3,85	1,11	2b	6,00		

p>0,05; Z: Wilcoxon testi; a:Puanı azalan kişi sayısı; b:Puanı artan kişi sayısı

Tablo 4.18 incelendiğinde; kontrol grubundaki annelerin “Şiddete Karşı Tam Ters Tepki Gösterilmesi” alt boyutundan aldıkları ön ve son test puanları arasında istatistiksel olarak anlamlı bir farklılığın olmadığı görülmektedir (p>0,05).

Tablo 4.19’da kontrol grubundaki annelerin “Şiddetin Normalleştirilmesi” alt boyutundan aldıkları ön ve son test puanlarının karşılaştırılması için gerçekleştirilen Wilcoxon testi sonuçları yer almaktadır.

Tablo 4.19. Kontrol grubundaki annelerin “Şiddetin Normalleştirilmesi” alt boyutu ön ve son test puanlarına ilişkin Wilcoxon testi

		n	Ort.	s.s	Artış-Azalış	Sıra Ort.	Z	p
Şiddetin Normalleştirilmesi	Ön Test	15	4,19	1,28	8a	8,63	-1,657	0,098
	Son Test	15	3,59	0,90	5b	4,40		

p>0,05; Z: Wilcoxon testi; a:Puanı azalan kişi sayısı; b:Puanı artan kişi sayısı

Tablo 4.19 incelendiğinde, kontrol grubundaki annelerin “Şiddetin Normalleştirilmesi” alt boyutundan aldıkları ön ve son test puanları arasında istatistiksel olarak anlamlı bir farklılığın olmadığı görülmektedir (p>0,05).

Tablo 4.20’de kontrol grubundaki annelerin, “Şiddetin Beklendik Zarara Yol Açmaması” alt boyutundan aldıkları ön ve son test puanlarının karşılaştırılması için gerçekleştirilen Wilcoxon testi sonuçları yer almaktadır.

Tablo 4.20. Kontrol grubundaki annelerin “Şiddetin Beklendik Zarara Yol Açmaması” alt boyutu ön ve son test puanlarına ilişkin Wilcoxon testi

		n	Ort.	s.s	Artış-Azalış	Sıra Ort.	Z	p
Şiddetin Beklendik Zarara Yol Açmaması	Ön Test	15	4,02	0,52	7a	6,64	-0,601	0,548
	Son Test	15	3,80	0,82	5b	6,30		

p>0,05; Z: Wilcoxon testi; a:Puanı azalan kişi sayısı; b:Puanı artan kişi sayısı

Tablo 4.20 incelendiğinde, kontrol grubundaki annelerin “Şiddetin Beklendik Zarara Yol Açmaması” alt boyutundan aldıkları ön ve son test puanları arasında istatistiksel olarak anlamlı bir farklılığın olmadığı görülmektedir (p>0,05).

Tablo 4.21’de kontrol grubundaki annelerin “Şiddetin Beklenen Tepkiyi Görmemesi” alt boyutundan aldıkları ön ve son test puanlarının karşılaştırılması için gerçekleştirilen Wilcoxon testi sonuçları yer almaktadır.

Tablo 4.21. Kontrol grubundaki annelerin “Şiddetin Beklenen Tepkiyi Görmemesi” alt boyutu ön ve son test puanlarına ilişkin Wilcoxon Testi

		n	Ort.	s.s	Artış-Azalış	Sıra Ort.	Z	p
Şiddetin Beklenen Tepkiyi Görmemesi	Ön Test	15	4,18	0,55	6a	6,42	-0,551	0,609
	Son Test	15	3,97	0,81	5b	5,50		

p>0,05; Z: Wilcoxon testi; a:Puanı azalan kişi sayısı; b:Puanı artan kişi sayısı

Tablo 4.21 incelendiğinde, kontrol grubundaki annelerin “Şiddetin Beklenen Tepkiyi Görmemesi” alt boyutundan aldıkları ön ve son test puanları arasında istatistiksel olarak anlamlı bir farklılık olmadığı görülmektedir (p>0,05).

Tablo 4.22’de kontrol grubundaki annelerin “Sempatik Şiddet Farkındalığı Ölçeği”nden aldıkları ön ve son test puanlarının karşılaştırılması için gerçekleştirilen Wilcoxon testi sonuçları yer almaktadır.

Tablo 4.22. Kontrol grubundaki annelerin “Sempatik Şiddet Farkındalığı Ölçeği” ön ve son test puanlarına ilişkin Wilcoxon testi

		n	Ort.	s.s	Artış-Azalış	Sıra Ort.	Z	p
Sempatik Şiddet	Ön Test	15	4,16	0,69	8a	9,94	-1,700	0,089
Farkındalık Ölçeği	Son Test	15	3,75	0,80	6b	4,25		

p>0,05; Z: Wilcoxon testi; a:Puanı azalan kişi sayısı; b:Puanı artan kişi sayısı

Tablo 4.22 incelendiğinde, kontrol grubundaki annelerin “Sempatik Şiddet Farkındalığı Ölçeği”nden aldıkları ön ve son test puanları arasında istatistiksel olarak anlamlı bir farklılık olmadığı görülmektedir ($p>0,05$).

5. TARTIŞMA, SONUÇ VE ÖNERİLER

5.1. Tartışma

Bu çalışma “Sempatik şiddet farkındalık ölçeğinin geliştirilmesi ve sempatik şiddet farkındalık eğitimi programının ailelerin sempatik şiddet farkındalık kazanımlarına etkisinin incelenmesi” amacıyla gerçekleştirilmiştir.

Geçerliliği yüksek ölçekler geliştirmek için, uzman görüşlerine başvurularak kapsam geçerliliği analizleri yapılmaktadır (Roebianto vd., 2023; Yeşilyurt ve Çapraz, 2018). Ölçeğin kapsam geçerliliğini belirlemek için, Lawshe (1975) tarafından geliştirilen Lawshe tekniğindeki formüllerden yararlanılmıştır. Bu tekniğin kullanılabilmesi için en az beş uzmanın görüşüne başvurmak gerekmektedir. Bu çalışma kapsamında dokuz uzmanın görüşleri alınmıştır. “Sempatik Şiddet Farkındalık Ölçeği” kapsam geçerliliği her bir madde için incelendiğinde; KGO değerlerinin madde 13 ve madde 14 için 0,77, diğer maddeler için 1,00 olduğu sonucuna varılmıştır. Ölçeğin tamamına yönelik KGİ değerinin ise 0,97 olduğu tespit edilmiştir. Ölçeğin tamamı ve her alt boyut için elde edilen KGİ değerlerinin, dokuz uzman için minimum KGÖ değeri olan 0,78’den (Lawshe, 1975) büyük olduğu belirlenmiştir. Bu sonuçlara bakılarak, “Sempatik Şiddet Farkındalığı Ölçeği”ne ait her bir maddenin ve ölçeğin tamamının amaca uygun olduğu söylenebilir.

Ölçeğin yapı geçerliliğini belirlemek için açımlayıcı ve doğrulayıcı faktör analizi gerçekleştirilmektedir (Carpenter, 2018; Koçak vd., 2022). KMO katsayısı (Cerny ve Kaiser, 1977; Kaiser, 1970) ve Bartlett Küresellik testi hesaplanarak (Bartlett, 1938; 1951; 1953) faktör analizi için veri setinin uygunluğu değerlendirilmektedir. KMO katsayısının 0,882 ve Bartlett Küresellik testinin $X^2(210)=2866,252$; $p=0,001<0,05$ olduğu dolayısıyla KMO değerinin, 0,60’dan yüksek ve Bartlett Küresellik testinin anlamlı olduğu tespit edilmiştir ($p<0,01$). Bu sonuçlar, veri setinin faktör analizine uygun olduğunu ve elde edilen verilerin çok değişkenli normal dağılımdan geldiğini göstermektedir.

Bir maddenin ölçekte yer almasına karar vermek için faktör yük değerinin 0,45 değerinden fazla bir değer olması ölçütü kullanılmıştır (Büyüköztürk, 2013). Maddelerin örtüşme durumlarının belirlenmesi için bir faktöre yüklenme durumları incelenmiştir. Ölçek yapısının tek faktörden fazla olmasından dolayı “varimax” dik döndürme işlemi gerçekleştirilmiştir (Kaiser, 1958). Maddelerin ayırt edicilik düzeylerinin belirlenmesi için “Sempatik Şiddet Farkındalığı Ölçeği”nin toplam puanı küçükten büyüğe sıralanarak,

sıralanan puan düzeylerinin ilk %27'lik kısmına gelen en düşük 68 ve en yüksek 68 değer incelenmiştir. Ölçek maddelerinin ayırt edici özelliğe sahip olduğu sonucuna varılmıştır. Bu sonuca bakılarak, “Sempatik Şiddet Farkındalık Ölçeği”nin farkındalığı yüksek düzeyde olan annelerle, düşük düzeyde olan anneleri ayırt etmede güçlü bir ölçek olduğu söylenebilir. Ölçekteki her bir maddenin ölçeğin toplam puanı ile ne düzeyde ilişkili olduğunu belirlemek için ölçek maddeleri ile ölçeğin toplam korelasyon değerlerine bakılmaktadır. Ölçeğin maddeleri ile ölçeğin toplam korelasyon değerlerinin 0,421 ile 0,736 arasında değiştiği ve 0,30 değerinin üzerinde olduğu tespit edilmiştir (Büyüköztürk, 2020). Dolayısıyla, “Sempatik Şiddet Farkındalık Ölçeği”nin her bir maddesinin ölçeğin tamamıyla olan ilişkisinin güvenilir olduğu ve ölçek maddelerinin benzer davranışları örneklediği söylenebilir.

Ölçeğin açıklanan faktör yapısının doğrulanması için LISREL 8.7 programı ile 862 kişilik veri için doğrulayıcı faktör analizi (DFA) gerçekleştirilmiştir (Jöreskog 1969; 1993; 2005). Modelin test edilmesi amacıyla elde edilen uyum iyiliği kriterlerinin kabul edilebilir sınırlar arasında olup olmadığı değerlendirilmiştir (Schermelleh-Engel vd.,2003). Analiz sonuçları, tüm kriterlerde ölçeğin iyi uyum gösterdiğini ve modelin doğrulandığını ortaya koymuştur.

Likert tipli ölçeklerde kullanılması uygun bir iç tutarlılık analizi olan Cronbach's Alpha güvenilirlik analizi gerçekleştirilmiştir (Cronbach, 1951). Cronbach Alpha katsayısı, $0,00 \leq \alpha < 0,40$ ise ölçek güvenilir değildir. $0,40 \leq \alpha < 0,60$ ise ölçek düşük güvenilirliktedir. $0,60 \leq \alpha < 0,80$ ise ölçek oldukça güvenilirdir. $0,80 \leq \alpha < 1,00$ ise ölçek yüksek derecede güvenilir bir ölçektir (Özdamar, 2004). Analiz sonuçlarına bağlı olarak, “Sempatik Şiddet Farkındalık Ölçeği”nin “Şiddete Karşı Tam Ters Tepki Gösterilmesi” ve “Şiddetin Normalleştirilmesi” alt boyutlarının yüksek düzeyde güvenilir olduğu, “Şiddetin Beklenilen Zarara Yol Açmaması” ve “Şiddetin Beklenen Tepkiyi Görmemesi” alt boyutlarının ise oldukça güvenilir olduğu söylenebilir.

Ölçek farklı zaman dilimlerinde aynı kişilere tekrar uygulanarak ölçeğin iç tutarlılığı belirlenmektedir (Büyüköztürk, 2020). Ölçeğin zamana bağlı değişmediği söylenebilir.

“Sempatik Şiddet Farkındalık Ölçeği”nin deneysel çalışmaya ilişkin güvenilirlik düzeyleri incelendiğinde; “Şiddete Karşı Tam Ters Tepki Gösterilmesi”, “Şiddetin Beklenilen Zarara Yol Açmaması” ve “Şiddetin Beklenen Tepkiyi Görmemesi” alt boyutlarının oldukça güvenilir, “Şiddetin Normalleştirilmesi” alt boyutu ve “Sempatik Şiddet Farkındalık Ölçeği” için yüksek düzeyde güvenilir olduğu tespit edilmiştir

(Özdamar, 2004). Bu sonuçlardan yola çıkarak, “Sempatik Şiddet Farkındalık Ölçeği”nin, deneysel çalışmada veri toplama aracı olarak kullanılmasına karar verilmiştir.

Verilerin dağılımına karar vermek için merkezi limit teoremi kullanılmaktadır. Örneklem sayısının 30 veya daha fazla olması ($n \geq 30$) gerekmektedir. Buna göre verilerin dağılımının normal olmadığı görülmektedir. Katılımcıların ölçülen duruma ilişkin düzeylerinin yorumlanması için 5’li likert tipi ölçeklerde 0,8 puan aralığı ($4/5=0,80$) kullanılmaktadır. Bu puanlamada, ölçeğin başlangıç puanı olan 1 puanın üzerine 0,8 puan aralığı kadar puan eklenmektedir. Bu durumda “1-1,80 aralığı” çok düşük, “1,81-2,6 aralığı” düşük, “2,61-3,4 aralığı” orta, “3,41-4,2 aralığı” yüksek ve “4,21-5,0 aralığı” çok yüksek düzeyi göstermektedir. Deneysel çalışma grubuna ilişkin dağılımlar incelendiğinde; ölçeğin tamamı ve alt boyutları bağlamında sempatik şiddet farkındalıkları yüksek/ çok yüksek bir gruba eğitim verildiği söylenebilir.

Deneysel çalışmalarda, verilen eğitimin etkisini ölçmek için deney ve kontrol grubu ön test puanları arasında istatistiksel olarak anlamlı bir farklılığın olmaması gerekmektedir. Deney ve kontrol gruplarındaki annelerin sempatik şiddet farkındalık ölçeği ön test puanları karşılaştırıldığında, deney ve kontrol grubu ön test puanları arasında istatistiksel olarak anlamlı bir farklılık olmadığı tespit edilmiştir. Bu sonucun, aynı anaokuluna çocuğu devam eden 15 annenin deney grubunu, 15 annenin ise kontrol grubunu oluşturmasından kaynaklandığı düşünülmektedir.

Deney ve kontrol grubunda bulunan annelerin “Sempatik Şiddet Farkındalık Ölçeği”nden aldıkları son test ortalama puanları karşılaştırıldığında; ölçek toplam ortalama puanı ve alt boyut ortalama puanlarının deney grubu lehine istatistiksel olarak yüksek olduğu ayrıca deney grubunda bulunan annelerin “Sempatik Şiddet Farkındalık Ölçeği”nden aldıkları ön test- son test ve kalıcılık testi ortalama puanları karşılaştırıldığında ise ölçek toplam ortalama puanının, son test ve kalıcılık testi lehine istatistiksel olarak yüksek olduğu tespit edilmiştir. Bu durumun, deney grubuna uygulanan eğitim programından kaynaklandığı düşünülmektedir. Bu sonuçlara göre, deney grubuna verilen “Sempatik Şiddet Farkındalık Eğitim Programı”nın etkili olduğu, ailelerin sempatik şiddet farkındalıklarının arttığı söylenebilir.

Bu araştırmada, “Sempatik Şiddet Farkındalık Eğitimi”, sempatik şiddet farkındalığı yüksek bir anne grubuna verilmesine rağmen, sonuçların deney grubu lehine çıkmasına bağlı olarak, uygulanan eğitim programının etkili olduğu söylenebilir. Ebeveynlerin programa kaydolmak, katılmak ve her hafta katılmaya devam etmek için programdaki değeri görmeleri gerekir (Huisman, 2021). Şiddet, çocuklarını hem fiziksel

hem de ruhsal açıdan sağlıklı yetiştirmek isteyen ebeveynler için gerek uygulayan gerekse maruz kalan ya da tanık olan bireyler olmaları ihtimali açısından son derece önemli bir konudur. Özellikle ekran maruziyetinin artması (Gökçe vd., 2021; Lakicevic vd., 2025; Luo vd., 2024) ve çocukların problem davranışlarının yaygınlığına (Mogotsi ve Patrick 2025) bağlı olarak ebeveynler, çocuklarının istenmeyen davranışlarının nedenlerini anlamak, prososyal davranışlarını geliştirmek, bunun için doğru disiplin yöntemlerini kullanmak ve iyi bir dijital ebeveyn olmak istemektedirler. Bu nedenle sempatik şiddet konusu aileler tarafından ilgi çekici ve son derece gerekli bulunmuştur. Dolayısıyla verilen eğitime anneler eğitim süresince katılmışlar ve program annelerin farkındalıklarını arttırmıştır.

“Sempatik Şiddet Farkındalık Eğitim Programı” ile ailelerin; şiddetin tanımı, şiddet olarak değerlendirilen davranışlar, şiddetin nedenleri, şiddetin türleri, şiddetin aileye ve çocuğa etkisi, şiddetle ilgili yapılan araştırmalar, sempatik şiddet, sempatik şiddetin alt boyutları, sempatik şiddetin alt grupları, sempatik şiddet ve çocuk, sempatik şiddetle ilgili yapılan araştırmalar, çocukların dünyasında çizgi film, çizgi filmlerde sempatik şiddet, çizgi filmlerdeki sempatik şiddet ile ilgili örnek videolar, çocuk dijital oyunları, dijital oyunlarda yer alan sempatik şiddet, çocukların izledikleri videolar, çevrimiçi video paylaşım ve sosyal medya platformlarında yer alan sempatik şiddet, sosyal medya meydan okuması, dijital oyunlarda ve videolarda sempatik şiddetin çocukların oyun ve davranışlarına etkisi, reklamlarda, animasyonlarda, dizilerde, tiyatrolarda yer alan sempatik şiddetin çocuklara etkisi, aile içi şiddet, şiddete tanık olan çocuklar, ebeveyni tarafından sempatik şiddete maruz kalan çocuklar, kardeşler ve akranlar arası sempatik şiddet, sempatik şiddet uygulayan çocuğun davranışları ve nedenleri, sempatik şiddete maruz kalan çocuğun davranışları ve nedenleri, akranlar arasındaki sempatik şiddetin haberlere yansımaları, teknoloji ve internet kullanımı ile ilgili öneriler, çizgi filmlerde, dijital oyunlarda, videolarda, reklamlarda, animasyonlarda, dizilerde, tiyatrolarda yer alan sempatik şiddet ile nasıl mücadele edilebileceğine ilişkin öneriler, aile içinde, kardeşler ve akranlar arasında yer alan sempatik şiddetle nasıl mücadele edileceğine ilişkin öneriler, sempatik şiddet içermeyen çizgi film, dijital oyun, video ve animasyon önerileri ile sempatik şiddet hakkında farkındalık kazanmaları desteklenmiştir. Anlatım, soru- cevap, beyin fırtınası, örnek olay, tartışma, gözlem, akıl yürütme, tahmin etme, büyük grup tartışması gibi yöntem ve teknikler kullanılarak ailelerin aldıkları eğitimi içselleştirmeleri sağlanmıştır.

“Sempatik Şiddet Farkındalık Eğitimi Programı”, durumsal farkındalık, teknolojik farkındalık ve aile çevrimiçi güvenlik farkındalığı kazandırmaktadır. Ebeveynlerin dijital ebeveynlik konusunda bilgi ve becerilere sahip olmalarını, endişeli ebeveynlerin olumlu ebeveynlik stillerini benimsemelerini, çocuklarına çevrimiçi faaliyetler konusunda rehberlik etmelerini ve onları siber alanda etik ve sorumlu bir vatandaş olmaları için yönlendirmelerini sağlamaktadır (Kassim ve Kassim, 2018). Ebeveynler için hazırlanmış eğitim programlarında modüller arasındaki tutarlılık ve süreklilik, somut örneklerin kullanımı ve programın sunumunda esnekliğin olması önemlidir (Stenason vd., 2020). “Sempatik Şiddet Farkındalık Eğitimi Programı”na, programının her bir oturumuna bir önceki oturumun değerlendirmesinin yapılmasıyla başlanmakta ve somut örnekler aracılığıyla yürütülmektedir. Ebeveynler deneyimlerini rahatlıkla diğer ebeveynlere anlatabilmektedir. Ebeveyn eğitim programları, ebeveynlere duygularını nasıl düzenleyecekleri konusunda rehberlik etmelidir. Böylece ebeveynler, olumlu ebeveynlik uygulamalarını başarılı bir şekilde gerçekleştirebilirler, çocuklarının olumsuz davranışlarıyla etkili bir şekilde başa çıkabilirler ve olumsuz ebeveyn-çocuk etkileşimlerini önleyebilirler (Ramos vd., 2019). “Sempatik Şiddet Farkındalık Eğitimi Programı”nda, annelere sempatik şiddet konusunda duygularını nasıl düzenleyeceklerine ilişkin eğitim verilmiştir. Kanıta dayalı araştırma ve bilimsel titizlik, kaliteli ebeveynlik programı tasarımının özünü oluşturur (Bornstein vd., 2022). Verilen eğitim programında araştırmaların sonuçlarından yararlanılmıştır. Tüm bu nedenlerden dolayı “Sempatik Şiddet Farkındalık Eğitimi Programı”nın etkili olduğu ve bu etkisinin kalıcı olduğu söylenebilir.

Ailelere verilen eğitimler, hem ailelerin kişisel gelişimlerinde hem de çocuk yetiştirme, ebeveyn tutumları, aile işlevleri, anne- baba- çocuk iletişimi ve okul aile işbirliği gibi pek çok konuda farkındalık kazanmalarını sağlamaktadır. Atabay (2020) tarafından gerçekleştirilen “Çocuklarımız İçin Şiddetle Mücadele” konulu çalışmada, çocuk ve şiddet konulu araştırmalar incelenmiş ve şiddetle mücadeleye yönelik önerilere çok yönlü ve bütünsel olarak bakılmıştır. Araştırma sonucunda, %12,99 oranında şiddeti önlemeye yönelik eğitim programlarının uygulanmasının önerildiği tespit edilmiştir. Altafim ve Linhares (2016) tarafından gerçekleştirilen çalışmada, ebeveynlik eğitim programlarının çocuklara yönelik şiddet ve kötü muamelelerin evrensel olarak önlenmesi için önemli bir strateji olduğu tespit edilmiş ve gelecekteki çalışmalarda gelişmekte olan ülkelerde çocuklara yönelik şiddetin önlenmesi için ebeveynlik programlarının uygulanabilirliği ve etkililiğinin değerlendirilmesi önerilmiştir. Pagani vd. (2025)

tarafından yapılan arařtırmada, okul öncesi dönemde ekran řiddetine maruz kalmasının sonuçları hakkında ebeveynlerin ve toplulukların bilgilendirilmesini sađlayan önleyici müdahale programlarının gerçekleştirilmesi önerilmektedir. Altafim vd. (2016) tarafından, geliřmekte olan bir ülkede řiddetin önlenmesi için “Yetiřkinler ve Çocuklar Birlikte (ACT- Güvenli Çocuklar Yetiřtirme Ebeveynlik Programı) Programı”nın etkisi deđerlendirilmiřtir. Programın sonucunda, ebeveynlik uygulamaları ve çocukların davranıřlarında olumlu geliřmeler olduđu tespit edilmiřtir. Robinson vd. (2023) tarafından gerçekleştirilen çalıřmada, uygulanan ebeveynlik programının, sözlü taciz ve bedensel cezada ve genel olarak katı ebeveynlikte anlamlı azalmalar sađladıđı ve aile refahında iyileřmelere katkıda bulunduđu sonucuna varılmıřtır. Sahilliođlu ve Akman (2021) tarafından gerçekleştirilen arařtırmada, çocuk istismarı ve ihmalinin önlenmesine yönelik uygulanan ebeveyn eđitim programının etkili olduđu, ebeveynlerin farkındalıklarının arttıđı belirlenmiřtir. Altafim vd. (2024) tarafından dijital olarak uygulanan programın, ebeveynlerin zorlayıcı davranıřlarını azalttıđı, ebeveynlik rolüyle ilgili memnuniyetlerini arttırdıđı ve çocukların istenmeyen davranıřlarını azalttıđı tespit edilmiřtir.

Deney grubundaki annelerin, “řiddete Karşı Tam Ters Tepki Gösterilmesi” alt boyutu, ön, son ve kalıcılık testi puanları karşılařtırıldıđında, son test puanları lehine istatistiksel olarak anlamlı bir artıř varken, kalıcılık testi puanlarının arttıđı, ancak artıřın istatistiksel olarak anlamlı olmadıđı tespit edilmiřtir. Bu durumun, verilen eđitimin etkili olmasından ancak geçen sürede annelerin “řiddete Karşı Tam Ters Tepki Gösterilmesi” ile ilgili durumları yeteri kadar deneyimlememelerinden kaynaklandıđı düşünölmektedir.

Deney grubundaki annelerin “řiddetin Beklenen Tepkiyi Görmemesi” boyutundan aldıđı ön, son ve kalıcılık testi puanları karşılařtırıldıđında, son test ve kalıcılık testi puanlarında artıř olduđu ancak bu artıřın istatistiksel olarak anlamlı olmadıđı belirlenmiřtir. Bu sonuç, annelerin “řiddetin Beklenen Tepkiyi Görmemesi” ile ilgili bilgi sahibi oldukları ancak yeteri kadar deneyimlememelerine bađlı olarak artıř istatistiksel olarak anlamlı bulunamamıřtır řeklinde yorumlanabilir.

Kontrol grubundaki annelerin sempatik řiddet farkındalık ölçeđi ön test ve son test puanları karşılařtırıldıđında, istatistiksel olarak anlamlı bir farklılıđın olmadıđı tespit edilmiřtir. Bu sonucun kontrol grubuna sempatik řiddetle ilgili herhangi bir eđitim verilmemesinden kaynaklandıđı düşünölmektedir. İstatistiksel olarak anlamlı olmasa da, son test puanlarındaki düşüřün, geçen süre içerisinde annelerin daha fazla sempatik řiddet ile ilgili duruma maruz kalmalarından ve bu konuda almıř oldukları herhangi bir eđitim

olmamasına bağılı olarak da sempatik şiddete karşı duyarsızlaşmaları ihtimalinden kaynaklandığı düşünölmektedir.

Sonuç olarak, sempatik şiddetle ilgili alınan eğitimin, annelerin sempatik şiddet hakkında bilgi sahibi olmalarını ve sempatik şiddetle ilgili farkındalık kazanmalarını sağladığı, edinilen bilgilerin zaman içerisinde şiddete maruz kaldıkça bu farkındalığı arttırdığı, eğer sempatik şiddet konusunda eğitim alınmamışsa, zaman içerisinde şiddete maruz kalmanın duyarsızlaşmaya neden olduğu söylenebilir.

5.2. Sonuç

“Sempatik şiddet farkındalık ölçeğinin geliştirilmesi ve sempatik şiddet farkındalık eğitimi programının ailelerin sempatik şiddet farkındalık kazanımlarına etkisinin incelenmesi” amacıyla gerçekleştirilen bu araştırmada; “Sempatik Şiddet Farkındalık Ölçeği”nin geçerli ve güvenilir bir ölçek olduğu, “Sempatik Şiddet Farkındalık Eğitimi Programı”nın ailelerin sempatik şiddet farkındalık kazanımlarında etkili olduğu ve bu etkinin kalıcı olduğu sonucuna varılmıştır.

5.3. Öneriler

5.3.1. Araştırmacılara yönelik öneriler

- “Sempatik Şiddet Farkındalık Ölçeği” Antalya ili Alanya ilçesinde gerçekleştirilmiştir. “Sempatik Şiddet Farkındalık Ölçeği”nin geçerlik ve güvenilirlik çalışmasının farklı illerde yapılması önerilebilir.
- “Sempatik Şiddet Farkındalık Ölçeği” okul öncesi eğitime devam eden çocukların ailelerinin sempatik şiddet farkındalıklarını belirlemek amacıyla gerçekleştirilmiştir. Farklı eğitim kademelerine devam eden çocuk ve gençlerin ailelerine yönelik “Sempatik Şiddet Farkındalık Ölçeği”nin geliştirilmesi önerilebilir.
- Çocukların sempatik şiddet farkındalıklarını belirlemek amacıyla çocuklara yönelik “Sempatik Şiddet Farkındalık Ölçeği”nin geliştirilmesi önerilebilir.
- “Sempatik Şiddet Farkındalık Eğitimi Programı”nda, şiddete karşı tam tersi tepki gösterilmesi ile ilgili daha çok örneğe yer verilerek, farklı sempatik şiddet düzeyindeki annelere programın etkisinin araştırılması önerilebilir.
- Cinsiyet, yaş, sosyoekonomik düzey, meslek ve eğitim düzeyi gibi değişkenlerin sempatik şiddet farkındalığına etkisinin olup olmadığı araştırılabilir.
- “Sempatik Şiddet Farkındalık Eğitimi Programı”nın babalara ve diğer aile üyelerine uygulanması ve sonuçlarının tartışılması önerilebilir.

- “Sempatik Şiddet Farkındalık Eğitimi Programı” Antalya ili Alanya ilçesinde uygulanmıştır. Farklı illerde ve Türkiye genelinde uygulanması önerilebilir.
- Çocuklara yönelik “Sempatik Şiddet Farkındalık Eğitimi Programı”nın hazırlanması ve uygulanması önerilebilir.

5.3.2. Eğitimcilere yönelik öneriler

- MEB tarafından anne-baba ve çocuklara yönelik sempatik şiddet ile ilgili eğitimler düzenlenmesi önerilebilir.
- MEB tarafından eğitimcilere yönelik sempatik şiddet ile ilgili eğitimler düzenlenmesi önerilebilir.
- Okul öncesi eğitim öğretmenleri tarafından, ailelerin sempatik şiddet ile ilgili farkındalık kazanacakları aile katılım çalışmaları yapılması önerilebilir.
- Üniversitelerde şiddet ve şiddetle ilgili seçmeli derslerin yer alması önerilebilir.

5.3.3. Ailelere yönelik öneriler

- Şiddetle ilgili düzenlenen seminer, kongre, konferans gibi eğitimlere katılmaları önerilebilir.
- İlgili yayımları takip etmeleri önerilebilir.
- Medyada yer alan sempatik şiddetle mücadele etmek için gerekli yerlere ilgili şikâyetleri yapmaları ve bu konuda ısrarcı olmaları önerilebilir.

KAYNAKLAR

- Açıkgöz, F. Y. ve Yalman, A. (2018). Dijital oyunların çocukların kişilik ve davranışları üzerinde etkisi: GTA 5 oyunu örneği. *Akdeniz Üniversitesi İletişim Fakültesi Dergisi*, 29, 163-180.
- Adams, A. E., Beeble, M. L. & Gregory, K. A. (2015). Evidence of the construct validity of the scale of economic abuse. *Violence and Victims*, 30(3), 363-376.
- Adu C. (2022). Socio-economic inequalities in intimate partner violence justification among women in Ghana: Analysis of the 2014 Ghana demographic and health survey data. *International Health*, 15(2), 182 - 188. <https://doi.org/10.1093/inthealth/ihac032>
- Agosto, D. E., Abbas, J. M., Feng, Y., Salib, G., Cox, E. D., & Munyao, M. M. (2024). We were beaten down: Parents' concerns about children's digital media use. *Proceedings of the Association for Information Science and Technology*, 61(1), 1-12. <https://doi.org/10.1002/pra2.1003>
- Akarsu, A.(2016). Sosyal medyanın toplum üzerindeki etkisi. *Toplum Bilimleri Dergisi*, 10(19), 347-366.
- Akçınar, B. ve Baydar, N. (2018). Erken çocuklukta anne davranışlarının dışsallaştırma davranış problemleri ile ilişkisi. *Elektronik Sosyal Bilimler Dergisi*, 17(66), 454-470. <https://doi.org/10.17755/esosder.325593>
- Akel, M., Berro, J., Malaeb, D., Fahs, I., Haddad, C., Hallit, S., & Obeid, S. (2022). Association between different attachment styles and trends of engagement in violent video games: a study among lebanese male adolescents. *The primary care companion for CNS disorders*, 24(6), 44758.
- Al Majali, S. & Alsrehan, H. (2019). The impact of family violence on the social and psychological development of the child. *Utopia y Praxis Latinoamericana* 24(5), 199– 207.
- Al, S. ve Şahin Sak, İ. T. (2023). Okul öncesi dönemde istenmeyen davranışlar. *10. Çukurova Uluslararası Bilimsel Araştırmalar Kongresi 2-4*, Nisan, Adana, Türkiye
- AlHazzaa, S. A., Alwohaibi, R. N., AlMusaiilet, L. I., Alshrefy, A. J., Almaimoni, R. A., & Menezes, R. G. (2023). Video games and violence among children and adolescents in the Arab world: a systematic review. *Acta Bio Medica: Atenei Parmensis*, 94(2). <https://doi.org/10.23750/abm.v94i2.14019>
- Alhomoud, F. (2025). ‘That’s enough’ - workplace violence against physicians, pharmacists, and nurses in saudi arabia: A systematic review of prevalence, causes, and consequences. *Risk Management and Healthcare Policy*, 18, 373–408. <https://doi.org/10.2147/RMHP.S509895>
- Almiş, B. H., Gümüştas, F. ve Koyuncu Kütük, E. (2020). Kadına yönelik aile içi şiddetin kadın ve çocukların ruh sağlığına etkileri. *Psikiyatride Güncel Yaklaşımlar*, 12(2), 232–242. <https://doi.org/10.18863/pgy.567635>
- Alp, H. ve Turan, E. (2019). Popüler kültürde şiddet olgusu üzerinden Recep İvedik 5 filminin analizi. *Karabük Üniversitesi Sosyal Bilimler Enstitüsü Dergisi*, 9(1), 28-40.

- Altafim, E. R. P., & Linhares, M. B. M. (2016). Universal violence and child maltreatment prevention programs for parents: A systematic review. *Psychosocial Intervention*, 25(1), 27–38. <https://doi.org/10.1016/j.psi.2015.10.003>
- Altafim, E. R. P., Pedro, M. E. A., & Linhares, M. B. M. (2016). Effectiveness of ACT raising safe kids parenting program in a developing country. *Children and Youth Services Review*, 70, 315–323. <https://doi.org/10.1016/j.childyouth.2016.09.038>
- Altafim, E.R.P.; de Oliveira, R.C.; Pluciennik, G.A.; Marino, E. & Gasparido, C.M. (2024). Digital parenting program: Enhancing parenting and reducing child behavior problems. *Children*, 11, 980. <https://doi.org/10.3390/children11080980>
- Atabey, D. (2020). Çocuklarımız için şiddetle mücadele. In International Marmara Social Sciences Congress. 492-500.
- Atabey, D. (2021). Cartoons: A profound outlook within the scope of children and media. *International Journal of Research in Education and Science (IJRES)*, 7(1), 93-111. <https://doi.org/10.46328/ijres.1663>
- Atabey, D. (2024). The great danger in digital games: Sexual abuse and sympathetic violence. *Southeast Asia Early Childhood Journal*, 13(1), 1–17. <https://doi.org/10.37134/saecj.vol13.1.1.2024>
- Atik, A. ve Ebrin, Ö. (2015). Çizgi filmlerde sempatik şiddet olgusu: TRT çocuk televizyonu örneği. *Atatürk İletişim Dergisi*, (8), 99-114.
- Atu, P. A. & Anshi, N. E. (2020). The influence of violent cartoon contents on children's behaviour: A study of Tom and Jerry. *NTAtvc Journal of Communication*, 4(2), 233-241.
- Babych, Y., Grigoryan, A., Lvovskiy, L. & Pignatti, N. (2024). Perceptions of violence and their socio-economic determinants: Evidence from transition countries, *Baltic Journal of Economics*, 24(2), 286-318. <https://doi.org/10.1080/1406099X.2024.2426919>
- Baer, R. A. (2003). Mindfulness training as a clinical intervention: A conceptual and empirical review. *Clinical Psychology: Science and Practice*, 10(2), 125–143. <https://doi.org/10.1093/clipsy.bpg015>
- Bahjatunnufuz, Y. H., Sudirman, D. F., & Nimatuzahroh, N. (2024). The influence of self-control on aggressiveness in adolescents: A systematic review. *International Journal of Educatio Elementaria and Psychologia*, 1(3), 147-158. <https://doi.org/10.70177/ijeep.v1i3.1033>
- Baltacı, A. (2018). Nitel araştırmalarda örnekleme yöntemleri ve örnek hacmi sorunsalı üzerine kavramsal bir inceleme. *Bitlis Eren Üniversitesi Sosyal Bilimler Dergisi*, 7(1), 231-274.
- Bandura, A. (1969). Social Learning Theory of Identificatory Processes. *Handbook of Socialization Theory & Research*.
- Bandura, A., & Walters, R. (1963). *Social learning and personality development*. New York, NY: Holt, Rinehart & Winston.
- Bapoğlu Dümenci, S.S., Dilli, R., ve Sicim-Sevim, B. (2019). Çocuk animasyon filmlerinin okul öncesi çocuk resimleri üzerindeki yansımaları. *JRES*, 6(1), 1-12.
- Barındık, G. (2021). *Dijitalleşen medya ve yarattığı yeni şiddet alanı: Dijital şiddet* [Yüksek Lisans Tezi, Akdeniz Üniversitesi]. YÖK Tez Merkezi.

- Bartlett, M. S. (1938). Methods of estimating mental factors. *Nature*, 141, 609–610.
- Bartlett, M. S. (1953). Factor analysis in psychology as a statistician sees it, in *Uppsala Symposium on Psychological Factor Analysis. Nordisk Psykologi's Monograph Series*, 3, 23-34. <https://doi.org/10.1080/00291463.1953.10780018>
- Bartlett, M.S. (1951). The Effect of standardization on a χ^2 approximation in factor analysis. *Biometrika*, 38(3/4), 337-344.
- Basch, C. H., Fullwood, M. D., & LeBlanc, M. (2016). Violence in advertisements in New York City subway stations: A pilot study. *Journal of Community Health*, 41(2), 387–391. <https://doi.org/10.1007/s10900-015-0108-z>
- Benli, N. (2018). Suç ve şiddet olgusunun Türk televizyon kanalları ana haber bültenlerinde görünürlüğü. *Akademik Sosyal Araştırmalar Dergisi*, 6(83), 202-215.
- Bhardwaj P. (2019). Types of sampling in research. *J Pract Cardiovasc Sci*. 5(3),157–163. https://doi.org/10.4103/jpcs.jpcs_62_19
- Bhowmik, R. (2025). Overcoming language barriers in domestic violence situations: A review. *Interdisciplinary International Journal of Advances in Social Sciences, Arts and Humanities*, 1(2), 58-69. <https://doi.org/10.62674/ijjassah.2024.v1i2.001>
- Bo, L. & Yating, P. (2023). Long term impact of domestic violence on individuals-An empirical study based on education, health and life satisfaction. *Behav. Sci*, 13(37). <https://doi.org/10.3390/bs13020137>
- Bornstein, M.H., Cluver, L., Deater Deckard, K., Hill, N.E., Jager, J., Krutikova, S., Lerner, R.M. & Yoshikawa, H. (2022) The future of parenting programs: I design, *Parenting*, 22(3), 201-234. <https://doi.org/10.1080/15295192.2022.2087040>
- Borrego-Ruiz, A., & Borrego, J. J. (2025). Adolescent aggression: A narrative review on the potential impact of violent video games. *Psychology International*, 7(1), 12. <https://doi.org/10.3390/psycholint7010012>
- Brockmyer, J. F. (2015). Playing violent video games and desensitization to violence. *Child and Adolescent Psychiatric Clinics of North America*, 24, 65-77. <http://dx.doi.org/10.1016/j.chc.2014.08.00>
- Brockmyer, J. F. (2022). Desensitization and violent video games: Mechanisms and evidence. *Child and Adolescent Psychiatric Clinics*, 31(1), 121-132. <https://doi.org/10.1016/j.chc.2021.06.005>
- Bronfenbrenner, U. (1977). Toward an experimental ecology of human development. *American Psychologist*, 32(7), 513–531.
- Bronfenbrenner, U. (1986). Ecology of the family as a context for human development: research perspectives. *Developmental Psychology*, 22(6), 723-742.
- Brooks, C. P., Johnston, I., & Gilson, E. (2025). On being open in closed places: vulnerability and violence in inpatient psychiatric settings. *Nursing Philosophy*, 26(1), e70005. <https://doi.org/10.1111/nup.70005>
- Büyüköztürk, Ş., Kılıç Çakmak, E., Erkan Akgün, Ö., Karadeniz, Ş. ve Demirel, F. (2020). *Bilimsel araştırma yöntemleri* (28. Basım). Pegem Akademi Yayıncılık.

- Büyüköztürk Ş. (2013). *Çok değişkenli istatistikler sosyal bilimler için veri analizi el kitabı*. Ankara: Pegem Akademi.
- Büyüktaşkapu Soydan, S., Alakoç, D. & Azak, H. (2017). Aggressive behaviours of 48-to 66-month-old children: Predictive power of teacher–student relationship, cartoon preferences and mother’s attitude. *Early Child Development and Care*, 187(8), 1244-1258. <https://doi.org/10.1080/03004430.2017.1289191>
- Carpenter, S. (2018) Ten steps in scale development and reporting: A guide for researchers. *Communication Methods and Measures*, 12 (1), 25-44. <https://doi.org/10.1080/19312458.2017.1396583>
- Cebeci, S. ve Demir R. (2018). 4-6 yaş grubu çocukların çizgi filmlerden etkilenme durumları. *The Journal Of Academic Social Science Studies*, 3(67), 291-306. <http://dx.doi.org/10.9761/JASSS7552>
- Cerny, B. A., & Kaiser, H. F. (1977). A study of a measure of sampling adequacy for factor analytic correlation matrices. *Multivariate Behavioral Research*, 12(1), 43–47. https://doi.org/10.1207/s15327906mbr1201_3
- Chirico, F., Capitanelli, I., Bollo, M., Ferrari, G., & Acquadro Maran, D. (2021). Association between workplace violence and burnout syndrome among schoolteachers: A systematic review. *Journal of health and social sciences*, 6(2), 187-208. <http://dx.doi.org/10.19204/2021/ssct6>
- Cronbach, L. J. (1951). Coefficient alpha and the internal structure of tests. *Psychometrika*, 16(3), 297–334. <https://doi.org/10.1007/BF02310555>
- Çalışkan Bütün, F., Tülkay, S., Bozdemir, C., Kılıç, H., Ballıkaya, Ş. ve Yabancı, S. (2023). Aile içi şiddetin (lise) öğrencisinin akademik başarısı üzerindeki etkisi. *International Social Sciences Studies Journal*, 9(108), 5686-5695. <http://dx.doi.org/10.29228/sssij.68289>
- Çatak, P. D. ve Ögel, K. (2010). Farkındalık temelli terapiler ve terapötik süreçler. *Klinik Psikiyatri*, 13(1), 85-91.
- Çınar Karasu, K. T. ve Bütün Ayhan, A. (2024). 36-72 aylık çocukların ekran maruziyeti ile saldırganlık yönelimlerinin incelenmesi. *Turkish Studies*, 19(2), 531-555. <https://dx.doi.org/10.7827/TurkishStudies.73158>
- Çubukçu, Z., ve Dönmez, A. (2012). İlköğretim okul yöneticilerinin şiddet türlerine yönelik görüşleri ve şiddetle başa çıkma yöntemleri. *Kuram ve Uygulamada Eğitim Yönetimi*, 1(1), 37-64.
- Dağlar, G., Bilgiç, D. ve Kaya, S. (2020). Ebelik öğrencilerinin klinik uygulamalarda karşılaştıkları şiddet ve boyun eğici davranışlar arasındaki ilişki. *Cumhuriyet Üniversitesi Sağlık Bilimleri Enstitüsü Dergisi*, 5(3), 187-199.
- Damanik, S. H., Yus, A., & Srinahyanti, R. J. S. (2023). Analysis of Early Childhood’s Bullying Behavior in Kindergarten in Medan City. In *ICONSEIR 2022: Proceedings of the 4th International Conference on Science Education in The Industrial Revolution 4.0, ICONSEIR 2022, November 24th, 2022, Medan, Indonesia* (p. 187). European Alliance for Innovation.
- Daniels, L. A. (2019). Feeding practices and parenting: A Pathway to child health and family happiness. *Annals of Nutrition and Metabolism*, 74(S2), 29–42. <https://doi.org/10.1159/000499145>

- Dere, G. ve Türen, U. (2020). Sporda taraftar şiddeti ve saldırganlığı açıklayan kuramlara bütüncül bir bakış. *Yönetim ve Çalışma Dergisi*, 4(1), 113-136.
- Doğan Keskin, A., Kaytez, N., Damar, M., Elibol, F., Aral, N. (2023). Sharenting syndrome: An appropriate use of social media? *Healthcare*, 11, 1359. <https://doi.org/10.3390/healthcare11101359>
- Doğrucan, A. ve Yıldırım, Z. (2020). Kadına yönelik aile içi şiddet üzerine bir inceleme. *Hacettepe Üniversitesi Sosyal Bilimler Dergisi*, 2(2), 122-138.
- Dolinska, E. ve Dudek, M. (2018). The impact of advertisements on preschool children. *BICH. ЛЬВІВ. УН-ТУ VISNYK LVIV. UNIV. Серія соціол.*, 12, 221-234.
- Domoff, S. E., Harrison, K., Gearhardt, A. N., Gentile, D. A., Lumeng, J. C., & Miller, A. L. (2019). Development and validation of the problematic media use measure: A parent report measure of screen media “addiction” in children. *Psychology of Popular Media Culture*, 8(1), 2–11.
- Donnerstein, E., R. G. Slaby & L. D. Eron (1994). The mass media and youth aggression. D. Eron, J. H. Gentry, ve P. Schlegel (Ed.) Reason to Hope: A Psychosocial Perspective on Violence And Youth içinde (219–250). Washington, DC: American Psychological Association
- Duğan, Ö. (2024). Sağlıkta şiddet: YouTube izleyicilerinin duyguları üzerinden bir analiz. *Kıbrıs Türk Psikiyatri ve Psikoloji Dergisi*, 6(3), 249-254.
- Dunlap, E., Golub, A., Johnson, B. D., & Benoit, E. (2009). Normalization of violence: experiences of childhood abuse by inner-city crack users. *Journal of Ethnicity in Substance Abuse*, 8(1), 15-34. <https://doi.org/10.1080/15332640802683359>
- Duygulu, S. (2019). Sosyal medyada çocuk fotoğrafları paylaşmanın mahremiyet ihlali ve çocuk istismarı açısından değerlendirilmesi. *TRT Akademi*, 4(8), 428-487.
- Ekinci, D. (2024). Medya ve çocuk bağlamında çizgi filmlerde yer alan şiddet içeriklerinin analizi. *Rumeli Dil ve Edebiyat Araştırmaları Dergisi*, (14), 771-793. <https://doi.org/10.29000/rumelide.1455135>
- Emler, N. (1984). Differential involvement in delinquency: Toward an interpretation in terms of reputation management. *Progress in Experimental Personality Research* 13, 173-239.
- Ercen, R. Ç., Ünver, A., Gök, G., Yıldırım, M., Düz, M., Akaltun, S. ve Şenyiğit, Z. (2022). 3-6 yaş çocuklarının izlediği çizgi filmlerdeki kız erkek karakterlerin şiddet ve saldırganlık eğilimlerinin incelenmesi. *Sağlık Bilimleri ve Yaşam Dergisi*, 6(1), 16-25.
- Erdem, M. N. (2020). Medya içeriğinde şiddetin sunumu üzerine argümantatif bir çalışma. *Manas Sosyal Araştırmalar Dergisi*, 9(2), 1198-1217.
- Fatima, H., Zhao, S., Yue, A., Li, S. & Shi, Y. (2022). Parental discipline and early childhood development in rural China. *Sustainability*, 14, 1988 <https://doi.org/10.3390/su14041988>
- Feldman, R., Stueve, A., Salzinger, S., & Ng-Mak, D. S. (2009). Normalization of violence among inner-city youth: A formulation for research. *American Journal of Orthopsychiatry*, 72(1), 92-101.

- Ferrara, P., Cammisa, I., Zona, M., Cimaroli, E., Sacco, R., Pacucci, I., Grimaldi, M.T., Scaltrito, F., Pettoello-Mantovani, M. & Corsello, G. (2024). The awareness of sharenting in Italy: A pilot study. *Italian Journal of Pediatrics*, 50(226). <https://doi.org/10.1186/s13052-024-01797-5>
- Ferrara, P., Franceschini, G., Villani, A. & Corsello, G. (2019). Physical, psychological and social impact of school violence on children. *Italian Journal of Pediatrics*, 45(76). <https://doi.org/10.1186/s13052-019-0669-z>
- Fitts, M. & Soldatic, K. (2024) Temporalities of emergency: The experiences of Indigenous women with traumatic brain injury from violence waiting for healthcare and service support in Australia. *Health Sociology Review*, 33 (2), 160-174. <https://doi.org/10.1080/14461242.2024.2345596>
- Freud, S. (1975). *Psikanaliz nedir ve beş konferans*. (K. Şipal, Çev.). Bozak Yayın.
- Freud, S. (1992). *Endişe*. (L. Özcengiz, Çev.) Dergah Yayıncılık.
- Freud, S. (1996). *Psikanaliz üzerine*. (K. Şipal, Çev.). Cem Yayıncılık.
- Fromm, E. (1979). *Sevgi ve şiddetin kaynağı*. (Y. Salman ve N.İçten, Çev.). Payel Yayıncılık.
- Fromm, E. (1985). *İnsandaki yıkıcılığın kökenleri*. (Ş. Alpagut, Çev.). Payel Yayıncılık.
- Fromm, E. (1991). *Özgürlük korkusu*. (R. Hakmen, Çev.). Mert Yayıncılık.
- Galán Jiménez, J. S. F., Calderón Mafud, J. L., Sánchez-Armáss Cappello, O., & Guzmán Sescosse, M. (2022). Exposure and desensitization to violence among mexican youth from different social contexts. *Acta de investigación psicológica*, 12(3), 5-17. <https://doi.org/10.22201/fpsi.20074719e.2022.3.458>
- Gaylord-Harden, N. K., Bai, G. J., & Simic, D. (2017). Examining a dual-process model of desensitization and hypersensitization to community violence in African American male adolescents. *Journal of Traumatic Stress*, 30(5), 463-471. <https://doi.org/10.1002/jts.22220>
- Geniş, B., Sahin, F. ve Gürhan, N. (2022). Alkol/madde kullanım bozukluklarında şiddet ve intiharın nörobiyolojik temelleri. *Psikiyatride Güncel Yaklaşımlar*, 14(2), 264-275. <https://doi.org/10.18863/pgy.998217>
- Gökçe, A., Arslan, İ., Ülgen Öz, S., Mete, U., Taşçı, D. ve Yengil Taci, D. (2021). Yedi yaş altı çocuklarda mobil ekran maruziyeti. *Ankara Eğt. Arş. Hast. Derg.* 54(2), 188-193. <https://doi.org/10.20492/aeahtd.543807>
- Gråstén, A. & Kokkonen, M. (2021). Physical education teachers' perceived sexual and physical violence and work-related stress. *Journal of School Violence*, 20(1), 62-75. <https://doi.org/10.1080/15388220.2020.1833736>
- Güneş E., Dayi A., Çolak M., ve Şireli Bingöl Ö. (2020). Oyun dönemindeki çocukların davranış sorunları ile izledikleri çizgi filmler arasındaki ilişki. *Klinik Psikiyatri Dergisi*, 23, 438-445. <https://doi.org/10.5505/kpd.2020.55798>
- Güngör, A. (2021). Sosyal medyada çocuk hakları ihlali ve çocuk istismarı: Instagram Anneleri. *İletişim Kuram ve Araştırma Dergisi*, (54), 1-24. <https://doi.org/10.47998/ikad.836192>

- Güngör, M. N. ve Subaşı Harmancı, B. (2023). Şiddete uğrayan ve uğramayan kadınların psikolojik iyi oluş ve sürekli öfke düzeylerinin sosyo-demografik özelliklerine göre incelenmesi. *Sosyal, Beşeri ve İdari Bilimler Dergisi*, 6(9), 1214-1229.
- Gürhan N, Erdoğan G, ve Seyran F. (2020). Cinsel Şiddet. MEYAD Akademi. 1(1), 59-65.
- Harmandar Ergül, D. ve Işıkoğlu, N. (2022). 4-6 yaş çocuğu olan ailelerde akşam yemeği sırasında ebeveyn çocuk etkileşimi ve teknoloji kullanımı. *Dokuz Eylül Üniversitesi Buca Eğitim Fakültesi Dergisi*, (54), 1137-1157. <https://doi.org/10.53444/deubefd.1125840>
- Hasnain, Z. Z. (2023), "Ethics and impacts of entertainment media". *Journal of Social Sciences and Media Studies*, 7(1), 64-75. <https://doi.org/10.58921/jossams.07.01.0253>
- Horney, K. (1936). Culture and neurosis. *American Sociological Review*, 1(2), 221-230.
- Huesmann, L. R., Dubow, E. F., B Boxer, P., Bushman, B. J., S Smith, C., A Docherty, M., & J O'Brien, M. (2021). Longitudinal predictions of young adults' weapons use and criminal behavior from their childhood exposure to violence. *Aggressive Behavior*, 47(6), 621-634. <https://doi.org/10.1002/ab.21984>
- Huisman, S. (2021). What You Do Matters: Parental perceptions of the 6-week parent education program. *Journal of Psychological and Educational Research*, 29(2), 7-31.
- Iqbal, S., Kamran, M., & Javaid, Z. K. (2024). Impact of television news violence: A critical analysis of sensitization effects on mental well being of university students. *Journal of Educational Psychology and Pedagogical Sciences*, 4 (1), 69-80. <https://doi.org/10.52587/jepps.v4i1.88>
- İnci, R. (2019). Çalışan kadınlarda şiddet algısı ve bu algıda ekonomik şiddetin yeri. *Uluslararası Yönetim Akademisi Dergisi*, 3(1), 189-206.
- Jessor, R. (1987). Problem behavior theory, psychosocial development and adolescent problem drinking. *British Journal of Addiction*, 82(4), 331-342.
- Jöreskog, K. G., & Sorbom, D. (1993). LISREL 8: Structural equation modeling with the simplis command language. *Lincolnwood: Scientific Software International, Inc.*
- Jöreskog, K. (2005). *Structural equation modeling with ordinal variables using LISREL*. Chicago: Scientific Software International.
- Jöreskog, K. G. (1969). A general approach to confirmatory maximum likelihood factor analysis. *Psychometrika*, 34, 183-202.
- Kahhorova, M. (2024). Types of violence against women in the family. *World Bulletin of Social Sciences*, 30, 54-57.
- Kaiser, H. F. (1958). The varimax criterion for analytic rotation in factor analysis. *Psychometrika*, 23, 187-200.
- Kaiser, H.F., (1970). A second generation little jiffy. *Psychometrika* 35(4), 401-415. <https://doi.org/10.1007/BF02291817>
- Karademir, Ö. (2024). İşyerinde şiddet görme korkusunun işten ayrılma niyetine etkisinde işin anlamlılığının aracılık rolü: Sağlık çalışanları üzerine bir inceleme,

- Karakaş, F. ve Acar, K. (2023). Takım sporcularının mental iyi oluş düzeyleri ile şiddet eğilimleri arasındaki ilişki. *Akdeniz Spor Bilimleri Dergisi*, 6 (1-Cumhuriyet'in 100. Yılı Özel Sayısı), 617-629. <https://doi.org/10.38021/asbid.1362641>
- Kartal, M. ve Koyuncu Şahin, M. (2024). Okul öncesi dönem çocuğuna sahip anneler medyanın etkilerinin ne kadar farkındalar?. *International Primary Education Research Journal*, 8(2), 144-164. <https://doi.org/10.38089/iperj.2024.174>
- Kassim, M. N., & Kassim, M. H. (2018). Developing digital parenting program using blended learning approach. *Advanced Science Letters*, 24(11), 8483–8487
- Keikha M., Qorbani M., Kazemi Tabaee M.S., Djalalinia, S. & Kelishadi R. (2020). Screen time activities and aggressive behaviors among children and adolescents: A systematic review. *Int J Prev Med*, 11(59). https://doi.org/10.4103/ijpvm.IJPVM_71_20
- Kelleci, A. (2023). Aile içi şiddet ve şiddet döngüsü: Bir alanyazın derlemesi. *Cumhuriyet Üniversitesi Fen Edebiyat Fakültesi Sosyal Bilimler Dergisi*, 47(1) , 87-97.
- Kelly, G. A. (2017). A brief introduction to personal construct theory. *Costruttivismi*, 4, 3-25. <https://doi.org/10.23826/2017.01.003.025>
- Kerere, J., Cornell, D. & Maeng, J. (2024). Student attempts of violence following a school threat assessment. *Journal of School Violence*, 23(4), 570-581. <https://doi.org/10.1080/15388220.2024.2363781>
- Khanum, N., Jamil, M. H., & Khan, F. R. (2023). Television violence in prime time dramas in pakistan: A study of type, amount and perpetrator attributes in violence. *The Dialogue*, 18(3), 33-52.
- Koçak, D., Güleroğlu, H. D., ve Çokluk Bökeoğlu, Ö. (2022). *Ölçme aracı uyarlama el kitabı* (1. Basım). Pegem Akademi.
- Koentjana, C. P., Abidin, F. A., Purboningsih, E. R., & Elsari, L. (2016). How are parents disciplining their preschool children? *Advances in Social Science, Education and Humanities Research (ASSEHR)*, 58, 117-120. <https://doi.org/10.2991/icece-16.2017.19>
- Kolbaşı, N., Çelikay Söyler, H. ve Gök, D. (2023). Kadınlarda şiddete maruz kalmanın psikolojik dayanıklılık, bilişsel duygu düzenleme ve yaşam doyumu üzerindeki etkisi. *Psikiyatride Güncel Yaklaşımlar*, 15, 236-251. <https://doi.org/10.18863/pgy.1260948>
- Kopecky, K., Sztokowski, R., Aznar-Díaz, I., & Romero-Rodríguez, J.-M. (2020). The phenomenon of sharenting and its risks in the online environment. Experiences from Czech Republic and Spain. *Children and Youth Services Review*, 110, 104812. <https://doi.org/10.1016/j.childyouth.2020.104812>
- Korkmaz, S., & Andersson, P. (2025). Intimate partner violence among young people in special residential homes for youths: the dynamics between victimization and social destructive behavior. *Nordic Social Work Research*, 1–14. <https://doi.org/10.1080/2156857X.2024.2445234>
- Körük, S. (2021). Saldırganlık ve şiddeti açıklayan yaklaşımlar. Özabacı, N. Ş.(Edt.), *Çağımızın çözüm arayan sorunu şiddet içinde* (ss. 93-103). Pegem Akademi.

- Kurtdaş, M. Ç. (2020). Sinemada şiddetin kutsanması (joker filminin şiddet bağlamında sosyolojik analizi. *Avrasya Uluslararası Araştırmalar Dergisi*, 8(23), 428-446.
- Küçük Durur, E. (2022). Kabullenilmiş şiddet olarak Stockholm sendromu ve sinema filmlerinde Stockholm sendromlu kadın temsili. *Advances in Women's Studies*, 4(2).
- Lakicevic, N., Manojlovic, M., Chichinina, E., Drid, P., & Zinchenko, Y. (2025). Screen time exposure and executive functions in preschool children. *Scientific Reports*, 15, 1839. <https://doi.org/10.1038/s41598-024-79290-6>
- Lawshe, C. H. (1975). A quantitative approach to content validity. *Personnel Psychology*, 28(4), 563-575.
- Lesutis, G. (2024). Scenes of subjection: Extractive frontiers, symbolic violence, dispossession. *Geoforum*, 148. <https://doi.org/10.1016/j.geoforum.2023.103681>
- Li, J. (2023). The impact of media violence on child and adolescent aggression. *Journal of Education, Humanities and Social Sciences*, 18, 70–76. <https://doi.org/10.54097/ehss.v18i.10956>
- Lim, M. C., Jeffree, M. S., Saupin, S. S., Giloi, N., & Lukman, K. A. (2022). Workplace violence in healthcare settings: The risk factors, implications and collaborative preventive measures. *Annals of Medicine and Surgery*, 78, 103727. <https://doi.org/10.1016/j.amsu.2022.103727>
- Liu, J., Tandon, R., Durairaj, U., Guo, J., Zahabizadeh, S., Ilango, S., Tang, J., Gupta, N., Zhou, Z. & Mirkovic, J. (2022). Did your child get disturbed by an inappropriate advertisement on YouTube? In *Proceedings of KDD Undergraduate Consortium (KDD-UC'22)*.
- Longmuir, F., McKay, A., Gallo Cordoba, B., Allen, K. A., & Phillips, M. (2025). Australian teachers' perceptions of safety, violence and limited support in their workplaces. *Journal of School Violence* <https://doi.org/10.1080/15388220.2024.2385893>
- Lu, W., Yao, Z., Wang, S., Gu, Y., Li, Y., Hu, Z., & Li, G. (2025). Characteristics and violence risk factors of criminal offenses committed by patients with depression: An eight-year retrospective study in China. *Journal of Psychiatric Research*. 182, 469–479. <https://doi.org/10.1016/j.jpsychires.2025.01.046>
- Luo S, Guo W, Chen H, Zhu Y, Zhu G. & Jia Y. (2024). Multidimensional screen exposure and its impact on psychological well-being in toddlers. *Front. Public Health* 12:1466541. <https://doi.org/10.3389/fpubh.2024.1466541>
- Luther, C. A., & Legg Jr, J. R. (2010). Gender differences in depictions of social and physical aggression in children's television cartoons in the US. *Journal of Children and Media*, 4(2), 191-205.
- Manap, A. ve Durmuş, E. (2020). Dijital ebeveynlik farkındalık ölçeğinin geliştirilmesi. *İnönü Üniversitesi Eğitim Fakültesi Dergisi*, 21(2), 978-993. <https://doi.org/10.17679/inuefd.711101>
- Marwat, M. K., Nizami, R., Muhammad, N., Ullah, I., Latif, A., Iqbal, Y., Mehmood, K. & Saman, S. (2022). Aggression and violence in sports, its effects on sports performance. *Journal of Positive School Psychology*, 6(9), 4961-4969.

- Mashal, M. (2024). The impact of cartoons on bullying behaviors in early childhood from the point of view of parents. *The International Journal of Childhood and Women's Studies*, 4(1), 66-86.
- Mayeza, E., Bhana, D. ve Mulqueeny, D. (2022). Normalising violence? Girls and sexuality in a South African high school, *Journal of Gender Studies*, 31(2), 165-177. <https://doi.org/10.1080/09589236.2021.1881460>
- Meiser, E. T. & Pantumsinchai, P. (2022). The normalization of violence in commercial kitchens through food media. *Journal of Interpersonal Violence*, 37(15-16), NP13928-NP13951. <https://doi.org/10.1177/08862605211005138>
- Merlo, L. J., Stone, A. M. & Bibbey, A. (2013). Measuring problematic mobile phone use: development and preliminary psychometric properties of the pump scale. *Journal of Addiction*, 1-7. <http://dx.doi.org/10.1155/2013/912807>
- Metaj Stojanova, A. (2023). Economic violence against women in north Macedonia. In *Proceedings of the International Scientific Conference "Social Changes in the Global World"* 1, (10), 259-268. <https://doi.org/10.46763/SCGW231259ms>.
- Milani, L., Camisasca, E., Caravita, SC, Ionio, C., Miragoli, S. & Di Blasio, P. (2015). Violent video games and children's aggressive behaviors: An Italian study. *SAGE Open*, 5(3). <https://doi.org/10.1177/2158244015599428>
- Mogotsi, D. & Patrick, K. C. (2025). Understanding teachers' views, experiences and their strategies for addressing aggression among preschool children in Botswana: The Case of the South East District. *Journal of Educational Issues*, 11(1). <https://doi.org/10.5296/jei.v11i1.22376>
- Mrug, S., Madan, A. & Windle, M. (2016). Emotional desensitization to violence contributes to Adolescents' violent behavior. *Journal of Abnormal Child Psychology*, 44(1), 75-86. <https://doi.org/10.1007/s10802-015-9986-x>
- Mujtaba, B. G. & Senathip, T. (2020). Workplace mobbing and the role of human resources management. *Business Ethics and Leadership*, 4(1), 17-34. [http://doi.org/10.21272/bel.4\(1\).17-34.2020](http://doi.org/10.21272/bel.4(1).17-34.2020)
- Nassar, O.M.H., Abd-El-Megeed, H.A. & Mohammed, W.A., (2021). Mothers' awareness regarding technology addiction for preschool children. *Journal of Nursing Science Benha University*, 2(2), 485-497. <http://dx.doi.org/10.21608/JNSBU.2021.194586>
- Nikken, P & Jansz, J. (2014). Developing scales to measure parental mediation of young children's internet use, *Learning, Media and Technology*, 39(2), 250-266. <http://dx.doi.org/10.1080/17439884.2013.782038>
- Nwabueze, C. & Okonkwo, E. (2015). Is Ben 10 an evil cartoon? selected mothers' perception of the influence of Ben 10 on their children's behaviour. *The Nigerian Journal of Communication*, 12 (1).
- Obilor, E., & Ikechukwu, A.I. (2021). Assessment of the effects of violence on students' academic performance in public senior secondary schools in Rivers State. *International Journal of Innovative Psychology & Social Development*, 9(1), 147-158.
- Oxford Learners Dictionaries. (t.y). [Oxfordlearnersdictionaries.com sözlük.](https://www.oxfordlearnersdictionaries.com/definition/english/sympathetic)
Erişim Aralık,15, 2024

- Öktem Songu, S. ve Şahin Emir, A. (2020). 6284 sayılı ailenin korunması ve kadına karşı şiddetin önlenmesine dair kanun'un çalışma ilişkilerine etkisi. *Marmara Üniversitesi Hukuk Fakültesi Hukuk Araştırmaları Dergisi*, 26(2), 1157-1178. <https://doi.org/10.33433/maruhad.810333>
- Önder Memiş, H. B. (2019). Televizyon reklamlarında çocuk mahremiyetinin ihlali. *Gümüşhane Üniversitesi İletişim Fakültesi Elektronik Dergisi*, 7(1), 456-481.
- Öner, H. ve Cerrahoğlu, N. (2023). Sosyal medyanın futbol taraftarları üzerindeki şiddet ve fanatizme etkisi. *ÇOMÜ LJAR*, 4(8), 16-27.
- Özdamar, K. (2004). *Paket programlar ile istatistiksel veri analizi*. Eskişehir: Kaan Kitabevi.
- Özdemir, A. ve Ramazan, O. (2012). Çizgi filmlerin çocukların davranışları üzerindeki etkisinin anne görüşlerine göre incelenmesi. *Marmara Üniversitesi Atatürk Eğitim Fakültesi Eğitim Bilimleri Dergisi*, 35(35), 157-173.
- Özdemir, M. B. (2024). Okul öncesi öğretmenlerinin bakış açısından istenmeyen öğrenci davranışları, nedenleri ve etkileri. *Gümüşhane Üniversitesi Sosyal Bilimler Dergisi*, 15(3), 861-878.
- Özer, Ö. (2024). Medyada şiddetin temsili. *TRT Akademi*, 9(20), 5-33. <https://doi.org/10.37679/trta.1428964>
- Özgorü, H., Tutar, Ş. ve Şensoy, Ö. (2024). Ebeveynlerin gözünden çocuklarının problemlili medya kullanımı ve etkileyen faktörlerin belirlenmesi. *Manisa Celal Bayar Üniversitesi Sağlık Bilimleri Enstitüsü Dergisi*, 11(4), 620-629. <https://doi.org/10.34087/cbusbed.1490099>
- Öztürk, I. ve Özcan, N. (2024). Aile yapısı bağlamında aile içi şiddetin, kadınların madde bağımlılığı üzerindeki etkisi. *Dokuz Eylül Üniversitesi Sosyal Bilimler Enstitüsü Dergisi*, 26(3), 1339-1370.
- Öztürk, N. ve Türker, P. (2021). Okul öncesi dönemde çocuklardaki farklı yeme davranışları ve ebeveyn faktörlerinin bu davranışlara etkisi. *Başkent Üniversitesi Sağlık Bilimleri Fakültesi Dergisi*, 6(1), 1-14.
- Pagani, L. S., Bernard, J., & Fitzpatrick, C. (2023). Prospective associations between preschool exposure to violent televiewing and psychosocial and academic risks in early adolescent boys and girls. *Journal of Developmental & Behavioral Pediatrics*, 44(1), 1-11. <https://doi.org/10.1097/DBP.0000000000001135>
- Pagani, L.S., Gilker Beauchamp, A., Kosak, L.A., Harandian, K., Longobardi, C. & Dubow, E. (2025). Prospective associations between preschool exposure to violent televiewing and externalizing behavior in middle adolescent boys and girls. *Int. J. Environ. Res. Public Health*, 22 (129). <https://doi.org/10.3390/ijerph22010129>
- Parlak, S., ve Canel, A. N. (2022). Baba şiddetine uğrayan “ben” in utanç karmaşası. *İnsan ve Toplum*, 12(3), 1-24. <https://doi.org/10.12658/M0658>
- Paul, J. (2025). Impact of workplace violence on mental health and job satisfaction among female nurses in government hospitals in Qatar.
- Paulus, F. W., Möhler, E., Recktenwald, F., Albert, A., & Mall, V. (2021). Electronic media and early childhood: A review. *Klinische Pädiatrie*, 233(4), 157-172. <https://doi.org/10.1055/a-1335-4936>

- Pedro, M. E. A., Altafim, E. R. P., & Linhares, M. B. M. (2017). ACT Raising Safe Kids Program to promote positive maternal parenting practices in different socioeconomic contexts. *Psychosocial Intervention*, 26, 63–72. <https://doi.org/10.1016/j.psi.2016.10.003>
- Polat, H. ve Uğur, K. (2021). Adli psikiyatri hastalarının şiddet davranışlarının tedaviye uyum ve umut düzeyleri arasındaki ilişkinin incelenmesi. *Klinik Psikiyatri Dergisi*, 24, 491-498. <https://doi.org/10.5505/kpd.2021.84704>
- Polat, O. (2016). Şiddet. *Marmara Üniversitesi Hukuk Fakültesi Hukuk Araştırmaları Dergisi*, 22 (1), 15-34.
- Premack, D. (1959). Toward empirical behavior laws: 1. Positive reinforcement. *Psychological Review*, 66(4), 219-233. <https://doi.org/10.1037/h0040891>.
- Prioletta, J. (2023). They are just five-year-old boys: Examining the role of childhood innocence in the early normalization of sexual violence. *McGill Journal of Education / Revue des sciences de l'éducation de McGill*, 58(2), 248–269. <https://doi.org/10.26443/mje/rsem.v58i2.10094>
- Pritz, T. & Chou, S. (2025). External workplace violence towards police officers: A scoping review. *Aggression and Violent Behavior*, 81. <https://doi.org/10.1016/j.avb.2025.102036>
- Rabo, M. U. (2022). School violence and its implications on secondary school student's academic performance in Nigeria. *International Journal of Educational Research*, 5(9), 22-31. <https://doi.org/10.5281/zenodo.7086483>
- Radesky, J., Schaller, A., Yeo, S. L., Weeks, H. M., & Robb, M. B. (2020). Young kids and YouTube: How ads, toys, and games dominate viewing. *Common Sense Media*. <https://www.commonsensemedia.org/research/young-kids-and-youtube-how-ads-toys-and-games-dominate-viewing>
- Rahmawati, R., Hodijah, D. S., Ihsanda, N., Susiyani, N., Sugiarti, S., & Tya, S. (2024). Teachers' strategies: can it prevent bullying to early childhoods in preschool education?. *Journal Corner of Education, Linguistics, and Literature*, 3(4), 368-376. <https://doi.org/10.54012/jcell.v3i4.287>
- Ramos, F., Pereira, A. I., Marques, T., & Barros, L. (2019). Parents' perspectives about their experience in the ACT-Raising Safe Kids program: A qualitative study. *Análise Psicológica*, 3(37), 285–300. <https://doi.org/10.14417/ap.1571>
- Recuero, R. (2024). The platformization of violence: Toward a concept of discursive toxicity on social media. *Social Media + Society*, 10(1). <https://doi.org/10.1177/20563051231224264>
- Rengifo, V. G. (2025). Socio-legal aspects related to violence against women and the family group: A review from the optic of the SDG. *Journal of Lifestyle and SDGs Review*, 5(2). <https://doi.org/10.47172/2965-730X.SDGsReview.v5.n02.pe02625>
- Reyes-Reinoso, J. R., Vázquez, A. F. Z., Aguirre, M. C. U., Leon-Prieto, M. E., Basso, L. S., & Ordoñez-Gavilanez, M. E. (2024). Overview of symbolic violence: A review of the literature. *Revista De Gestão Social E Ambiental*, 18(6). <https://doi.org/10.24857/rgsa.v18n6-140>
- Rivara, F., Adhia, A., Lyons, V., Massey, A., Mills, B., Morgan, E., Simckes, M., & Rowhani-Rahbar, A. (2019). The effects of violence on health. *Health Affairs*, 38(10), 1622–1629. <https://doi.org/10.1377/hlthaff.2019.00480>

- Robinson, G., Moss, S., & Jones, Y. (2023). Parenting for Child development: The development and preliminary pilot of a parenting intervention to reduce violence against children in Papua New Guinea. *International Social Work*, 66(4), 1277-1292. <https://doi.org/10.1177/00208728211008965>
- Rodelli, M., Koutra, K., Thorvaldsdottir, K. B., Bilgin, H., Ratsika, N., Testoni, I., & Saint Arnault, D. M. (2022). Conceptual development and content validation of a multicultural instrument to assess the normalization of gender- based violence against women. *Sexuality & Culture*, 26(1), 26-47. <https://doi.org/10.1007/s12119-021-09877-y>
- Roebianto, A., Savitri, S. I., Aulia, I., Suciyan, A., & Mubarokah, L. (2023). Content validity: Definition and procedure of content validation in psychological research. *TPM-Testing, Psychometrics, Methodology in Applied Psychology*, 30(1), 5-18. <https://doi.org/10.4473/TPM30.1.1>
- Saadatmand, F., Dearfield, C., Bronson, J. & Harrison, R. (2022). Exposure to personal and community violence and associated drug use outcomes in African American young adults. *Journal of Ethnicity in Substance Abuse*, 21(2), 708-729. <https://doi.org/10.1080/15332640.2020.1795040>
- Sahillioglu, D., ve Akman, B. (2021). The effects of the training program for the prevention of child abuse and neglect (ParentsCAN) on the awareness and understanding levels of parents. *Vulnerable Children and Youth Studies*, 16(4), 334–344. <https://doi.org/10.1080/17450128.2021.1883172>
- Sangsuk, N., & Thipchart, T. (2023). Discipline strategies: Parent’s experiences for early childhood development in North Eastern, Thailand. *Jurnal Keperawatan Soedirman*, 18(1), 8-17. <https://doi.org/10.20884/1.jks.2023.18.1.6618>
- Saral, İ. (2023). Lise öğrencilerinin psikolojik şiddet olarak algıladıkları öğretmen söz, tutum ve davranışları. *Akademik Platform Eğitim ve Değişim Dergisi*, 6(2), 169-205. <https://doi.org/10.55150/apjec.1299883>
- Saxena, S., Masand, S., Sharma, M. & Barath, S. (2022). Research on the adverse effects of advertising on children. *Journal of Survey in Fisheries Sciences*, 8(3), 484-488. <https://doi.org/10.53555/sfs.v8i3.2447>
- Schermelleh-Engel, K., Moosbrugger, H., & Müller, H. (2003). Evaluating the fit of structural equation models: Tests of significance and descriptive goodness-of-fit measures. *Methods of Psychological Research Online*, 8(2), 23–74.
- Shanmugapriya, K., & Christopher, G. (2023). A qualitative content analysis of violent representations in animated cartoons. *International Journal of English and Studies (IJOES)*, 5(9), 28-37. <https://doi.org/10.47311/IJOES.2023.5.09.37>
- Sinko, L., Munro-Kramer, M., Conley, T. & Arnault, D. S. (2021). Internalized messages: The role of sexual violence normalization on meaning-making after campus sexual violence. *Journal of Aggression, Maltreatment & Trauma*, 30(5), 565-585. <https://doi.org/10.1080/10926771.2020.1796872>
- Skinner, B. F. (1984). An operant analysis of problem solving. *The Behavioral and Brain Sciences*, 7, 583-613.
- Skinner, B.F. (1938) *The behavior of organisms: An experimental analysis*. B.F. Skinner Foundation.

- Stenason, L., Moorman, J., & Romano, E. (2020). The experiences of parents and facilitators in a positive parenting program. *The Qualitative Report*, 25(1), 1–13. <https://doi.org/10.46743/2160-3715/2020.3738>
- Storm Mathisen, F. (2024). Violence is completely normal: Managing violence through narrative normalization. *The British Journal of Criminology*. 65(1),37-53. <https://doi.org/10.1093/bjc/azae030>
- Susanu, N. (2022). Violence, the effect of cartoons on the child’s emotional development. *New Trends in Psychology*, 4(1), 114–119.
- Swider Cios, E., Vermeij, A., & Sitskoorn, M. M. (2023). Young children and screen-based media: The impact on cognitive and socioemotional development and the importance of parental mediation. *Cognitive Development*, 66, 101319. <https://doi.org/10.1016/j.cogdev.2023.101319>
- Şantaş, G. ve Erdoğan, B. (2021). Sağlık çalışanlarına yönelik şiddet haberlerinin içerik analizi. *Uluslararası Sağlık Yönetimi ve Stratejileri Dergisi*, 7(2), 308-317.
- Şen, M., Demir, E., Teke, N.ve Yılmaz, A. (2020). Erken çocukluk ebeveyn medya aracılık ölçeği geliştirme çalışması. *Mehmet Akif Ersoy Üniversitesi Eğitim Fakültesi Dergisi* (53), 228-265. <https://doi.org/10.21764/maeuefd.646852>
- Taşkesen, O. ve Özpolat, A. R. (2020). Şiddet davranışı sıklığı ölçeğinin psikometrik özellikleri. *Sinerji Uluslararası Alan Eğitimi Araştırmaları Dergisi*, 1(1), 17-26.
- Temiz, G. Ve Güldağ, Ö. (2024). Çocuğu okul öncesi eğitime devam eden annelerin çocuğa yönelik şiddete karşı duyarlıklarının incelenmesi. *Manisa Celal Bayar Üniversitesi Sosyal Bilimler Dergisi*, 22(1), 1-14. <https://doi.org/10.18026/cbayarsos.1259534>
- Temiz, S. (2020). Okul öncesi öğretmenlerinin sınıflarında karşılaştıkları öğrenci davranış problemleri, bu problemlerin öğretme-öğrenme sürecine etkileri ve bunları yönetme stratejileri. *Uluslararası Liderlik Eğitimi Dergisi (ULED)*, 1(1), 1-10
- Tosun, Ü. (2021). Şiddet türleri ve uygulandıkları ortamlara göre çeşitleri. https://www.medipol.edu.tr/sites/default/files/document/sd_57-14-15.pdf adresinden alınmıştır.
- Turgunov, D. B. (2024). The affect of tv in the formation of the “Anger” concept. *International Multidisciplinary Research in Academic Science (IMRAS)*, 7(12), 41-45. <https://doi.org/10.5281/zenodo.14380167>
- Tutenges, S., & Sandberg, S. (2023). Varieties of violence in street culture. *Deviant Behavior*, 45(2), 179–191. <https://doi.org/10.1080/01639625.2023.2243371>
- Türk Dil Kurumu Sözlükleri (2024). <https://sozluk.gov.tr> adresinden alınmıştır.
- Uğan, Ç. ve Akbolat, M. (2023). Şiddete maruz kalmanın iş performansına etkisinde şiddet görme korkusunun aracı rolü. *OBSTUDIES*, 3(1), 25-37. <https://doi.org/10.5281/zenodo.8098890>
- Uluçay, T. (2018). Lise öğrencilerinin dinledikleri müzik türlerinin şiddet eğilimlerine etkisi. *Atatürk Üniversitesi Güzel Sanatlar Enstitüsü Dergisi*, 41, 135-153. <https://doi.org/10.32547/ataunigsed.450424>

- Uzun Yolcu, Ö. ve Arabacı, N. (2024). Okul öncesi eğitimi alanında uluslararası araştırma ve değerlendirmeler. Bayraktar, V.(Edt.), *21. yüzyılda çocuk ve çocukluk çağı sorunları içinde* (ss. 81-114). Serüven Yayınevi.
- Ünal, S. ve Yıldız, F. (2020). Dijital risk toplumunda meydan okuma videoları ve çocuklar: Adana’da ortaöğretim öğrencilerine yönelik bir alan araştırmasından bulgular. *Selçuk İletişim*, 13(1), 197-226.
- van Loon-Dikkers, A. L. C., Luijk, M. P., de Haan, A. D., & Steketee, M. J. (2025). The mediating role of well-being at school in the association between family violence and psychosocial problems. *Children and Youth Services Review*, 169.
- Varol, N. (2020). Okulda şiddet. *Alanyazın*, 1(2), 99-107.
- Vijayalakshmi, A. & Laczniak, R.N. (2024). What happens when parents find violence acceptable? A case of violent-humorous commercials targeted at children. *Journal of Advertising*, <https://doi.org/10.1080/00913367.2024.2393079>
- Waziry, O.G. (2019). Mothers' awareness regarding the use of technological devices by their preschool children. *International Journal of Novel Research in Healthcare and Nursing*, 6(1), 786-802.
- WHO (2025). World Health Organization. Definition and typology of violence <https://www.who.int/groups/violence-prevention-alliance/approach> adresinden alınmıştır.
- WHO. (2022). World Health Organization violence prevention unit: approach, objectives and activities, 2022-2026. WHO publication, Switzerland, Geneva.
- Wu, Y., Chen, M.B., Wu, T., Yu, X.B., & Li, C. (2023). The negative influence of violence graphic animations cartoon to children under age of 12: A review. *Journal of Legal, Ethical and Regulatory Issues*, 26(4), 1-09.
- Yang, X., Zhang, H., Yao, X., Kou, Y., & Wang, Z. (2024). Relations between violent video game experiences and prosocial behavior: The mediating role of respiratory sinus arrhythmia reduction. *Journal of Media Psychology: Theories, Methods, and Applications*. <https://doi.org/10.1027/1864-1105/a000439>
- Yavaş Celik, M. (2024). The relationship between digital game addiction tendency and depressive symptoms in children (36–72 Months). *Children*, 11, 520. <https://doi.org/10.3390/children11050520>
- Yavuz, E., Topaktaş, G., Çelik, E. ve Demirel, M.A. (2022). Toksik liderlik ve psikolojik şiddetin örgütsel güvene etkisi: Hizmet sektörü çalışanları üzerine bir araştırma. *İşletme Araştırmaları Dergisi*, 14(4), 3344-3355. <https://doi.org/10.20491/isarder.2022.1566>
- Yener, Ş. (2023). Şiddet, şiddet türleri ve okulda öğretmene yönelen şiddet. *İçtimaiyat*, 7(1), 278-294.
- Yeşilyurt, S. ve Çapraz, C. (2018). Ölçek geliştirme çalışmalarında kullanılan kapsam geçerliği için bir yol haritası. *Erzincan Üniversitesi Eğitim Fakültesi Dergisi*, 20(1), 251-264. <https://doi.org/10.17556/erziefd.297741>
- Yılmaz, C. (2020). Bourdieu’da temel kavramlar ve simgesel şiddet analizi. *Habitus Toplumbilim Dergisi*, 1, 161-179.

Yüksel, H. (2021). Sharenting bağlamında sosyal medyada çocuk imajının inşası. *Akademik Düşünce Dergisi* (4), 50-68.
<https://doi.org/10.53507/akademikdusunce.1006473>

Zara Page, A., ve İnce, M. (2008). Aile içi şiddet konusunda bir derleme. *Türk Psikoloji Yazıları*, 11 (22), 81-94.



EKLER

EK- 1: Etik Kurul Onayı

Evrak Tarih ve Sayısı: 22.12.2023-159363



T.C.
ALANYA ALAADDİN KEYKUBAT ÜNİVERSİTESİ
Sosyal ve Beşeri Bilimler Alanı Bilimsel Araştırma ve Yayın Etiği Kurulu



Sayı : E-70561447-050.01.04-159363
Konu : Sosyal ve Beşeri Bilimler Alanı Bilimsel
Araştırma ve Yayın Etiği Kurul Kararı
hk

22.12.2023

Sayın Doç. Dr. Derya ATABEY

İlgi : 29.11.2023 tarihli, 37031876--E.5778 sayılı yazınız.

İlgide kayıtlı yazınız ile başvurusunu yaptığımız çalışmanızla ilgili değerlendirme sonucu verilen Üniversitemiz Sosyal ve Beşeri Bilimler Alanı Bilimsel Araştırma ve Yayın Etiği Kurulu'nun 11.12.2023 tarih ve 10/11 numaralı karar ekte sunulmuştur.

Bilgilerini ve gereğini rica ederim.

Prof. Dr. Kenan Ahmet TÜRKDOĞAN
Rektör

Ek:Doç. Dr. Derya ATABEY 11 Nolu Karar (1 Sayfa)

Bu belge, güvenli elektronik imza ile imzalanmıştır.

Belge Doğrulama Kodu : BS444EKEZ Pin Kodu : 20482

Belge Takip Adresi : <https://www.turkiye.gov.tr/alaadin-keykubat-uni-ebys>

Alanya Alaaddin Keykubat University
Sosyal ve Beşeri Bilimler Alanı Bilimsel Araştırma ve Yayın Etiği Kurulu
E-posta Adresi: etik@alaadinkeykubatuni.edu.tr

Unvanı: İşçi



Bu belge, güvenli elektronik imza ile imzalanmıştır..

T.C.

ALANYA ALAADDİN KEYKUBAT ÜNİVERSİTESİ REKTÖRLÜĞÜ

Sosyal ve Beşeri Bilimler Alanı Bilimsel Araştırma Etiği Kurul Kararı

TOPLANTI SAYISI	KARAR SAYISI	KARAR TARİHİ
10	12	11.12.2023

Karar Numarası: 2023/11

Doç. Dr. Derya ATABEY'in Danışmanlığını yaptığı yüksek lisans öğrencisi Rabia GÜNDOĞMUŞ'un Araştırmanın yürütücüsü olduğu 29.11.2023 tarihli ve 5778 E. No'lu "**Sempatik Şiddet Farkındalık Ölçeğinin Geliştirilmesi ve Sempatik Şiddet Farkındalık Eğitimi Programının Ailelerin Sempatik Şiddet Farkındalık Kazanımlarına Etkisinin İncelenmesi**" başlıklı yüksek lisans tez çalışmasına ait etik kurul başvurusunun görüşülmesi istemi.

Doç. Dr. Derya ATABEY'in Danışmanlığını yaptığı yüksek lisans öğrencisi Rabia GÜNDOĞMUŞ'un Araştırmanın yürütücüsü olduğu 29.11.2023 tarihli ve 5778 E. No'lu "**Sempatik Şiddet Farkındalık Ölçeğinin Geliştirilmesi ve Sempatik Şiddet Farkındalık Eğitimi Programının Ailelerin Sempatik Şiddet Farkındalık Kazanımlarına Etkisinin İncelenmesi**" başlıklı yüksek lisans tez çalışmasına ait etik kurul başvurusunun fikri, hukuki ve telif hakları bakımından metot ve ölçeğine ilişkin sorumluluğun başvurucuya ait olmak üzere araştırma süresince uygulanmasının **etik olarak uygun olduğuna** oybirliği ile karar verildi.**11.12.2023**

Bu belge,güvenli elektronik imza ile imzalanmıştır..

EK- 2: MEB Uygulama İzin Belgesi



T.C.
ALANYA KAYMAKAMLIĞI
İlçe Milli Eğitim Müdürlüğü



Sayı : E-55662174-605.01-93013377
Konu : Yüksek Lisans Araştırma Çalışması
(Rabia GÜNDOĞMUŞ)

27/12/2023

ALANYA KAYMAKAMLIK MAKAMINA

Alanya Aladdin Keykubat Üniversitesi Yüksek Lisans Öğrencisi ve Can Anaokulu Okul Öncesi Öğretmeni Rabia GÜNDOĞMUŞ'un "**Sempatik Şiddet Farkındalık Ölçeğinin Geliştirilmesi ve Sempatik Şiddet Farkındalık Eğitimi Programının Ailelerin Sempatik Şiddet Farkındalık Kazanımlarına Etkisinin İncelenmesi**" isimli yüksek lisans araştırma çalışması kapsamında Müdürlüğümüze bağlı okul öncesi **öğrencilerinin** velilerine uygulanmak üzere Üniversiteden aldığı etik kurul onayı ve ölçekler ekte sunulmuş olup söz konusu araştırmanın ilçemizdeki resmi-özel anaokulu, ilkokul ve ortaokullardaki öğrenci velilerine okul müdürlüklerinin takibi ve sorumluluğunda gönüllülük esası gözetilerek uygulanması Müdürlüğümüze uygun görülmektedir.

Makamlarımızca da uygun görülmesi halinde olurlarınıza arz ederim.

Yusuf YILMAZ
İlçe Milli Eğitim Müdürü

OLUR
Dr. Fatih ÜRKMEZER
Kaymakam

- EK:
1-Dilekçe (1 Sayfa)
2-Üniversite Üst Yazı ve Etik Kurul Onayı (2 Sayfa)
3-Proje Özeti (19 Sayfa)
4-Ölçekler (3 Sayfa)

Bu belge güvenli elektronik imza ile imzalanmıştır.

Belge Doğrulama Adresi : <https://www.turkiye.gov.tr/meb-ebys>

İnternet Adresi:

Unvan : Teknisyen

Bu evrak güvenli elektronik imza ile imzalanmıştır. <https://evraksorgu.meb.gov.tr> adresinden **703e-7c8d-3275-9ae3-8a83** kodu ile teyit edilebilir.



ÖZGEÇMİŞ

Adı-Soyadı : Rabia GÜNDOĞMUŞ DOĞRU

Eğitim ve Mesleki Geçmişi:

- 2017, Mehmet Akif Ersoy Üniversitesi, Eğitim Fakültesi, Okul Öncesi ve Eğitimi Öğretmenliği
- 2017-2018, Okul Öncesi Öğretmeni, Rıfat Azakoğlu Mesleki ve Teknik Anadolu Lisesi Dilber Hanım Özmüftüoğlu Uygulama Anaokulu
- 2018-2019, Okul Öncesi Öğretmeni, Alanya Bahçeşehir Anaokulu
- 2019-2021, Okul Öncesi Öğretmeni, Alanya TED Anaokulu
- 2022- Halen, Okul Öncesi Öğretmeni, Can Anaokulu